

πλαισιο ●

Dosette Σκούπα Με Κάδο D-BV800R

ΟΔΗΓΙΕΣ ΧΡΗΣΗΣ

ΣΗΜΑΝΤΙΚΕΣ ΠΡΟΕΙΔΟΠΟΙΗΣΕΙΣ ΑΣΦΑΛΕΙΑΣ

Κατά τη χρήση ηλεκτρικής συσκευής, πρέπει πάντα να τηρούνται οι βασικές προφυλάξεις, συμπεριλαμβανομένων των εξής:

ΔΙΑΒΑΣΤΕ ΟΛΕΣ ΤΙΣ ΟΔΗΓΙΕΣ

ΠΡΙΝ ΧΡΗΣΙΜΟΠΟΙΗΣΤΕ ΑΥΤΗΝ ΤΗ ΣΥΣΚΕΥΗ

ΠΡΟΕΙΔΟΠΟΙΗΣΗ - Για να μειώσετε τον κίνδυνο πυρκαγιάς, ηλεκτροπληξίας ή τραυματισμού:

1. Μην αφήνετε την ηλεκτρική σκούπα χωρίς επίβλεψη ενόσω είναι συνδεδεμένη στην πρίζα. Αποσυνδέστε την από την πρίζα όταν δεν τη χρησιμοποιείτε καθώς και πριν από τη συντήρηση.
2. Για να μειώσετε τον κίνδυνο ηλεκτροπληξίας, μην τη χρησιμοποιείτε σε εξωτερικούς χώρους ή σε βρεγμένες επιφάνειες.
3. Αυτή η συσκευή δεν είναι παιχνίδι. Απαιτείται αυστηρή επίβλεψη όταν χρησιμοποιείται από ή κοντά σε παιδιά.
4. Χρησιμοποιήστε τη συσκευή μόνο όπως περιγράφεται σε αυτές τις οδηγίες χρήσης. Χρησιμοποιήστε την ηλεκτρική σκούπα μόνο με τα εξαρτήματα που συνιστώνται από τον κατασκευαστή.
5. Μην χρησιμοποιείτε την ηλεκτρική σκούπα σε περίπτωση φθοράς στο καλώδιο ή το φως ρεύματος. Εάν η ηλεκτρική σκούπα δεν λειτουργεί όπως πρέπει, έχει πέσει κάτω, έχει υποστεί ζημιά, ή έχει αποθηκευτεί σε εξωτερικό χώρο ή έχει πέσει μέσα σε νερό, θα πρέπει να την μεταφέρετε στο εξουσιοδοτημένο κέντρο σέρβις.
6. Μην τραβάτε ή μεταφέρετε τη συσκευή από το καλώδιο ρεύματος, μην χρησιμοποιείτε το καλώδιο ως λαβή, μην πιάνετε το καλώδιο ανάμεσα σε πόρτες και μην το δρομολογείτε γύρω από αιχμηρές άκρες ή γωνίες. Μην περνάτε την ηλεκτρική σκούπα πάνω από το καλώδιο. Κρατήστε το καλώδιο μακριά από θερμαινόμενες επιφάνειες.
7. Μην αποσυνδέετε την ηλεκτρική σκούπα τραβώντας από το καλώδιο. Για να την αποσυνδέσετε, τραβήξτε την από το φως, όχι από το καλώδιο.
8. Μην αγγίζετε το φως ρεύματος ή την ηλεκτρική σκούπα με βρεγμένα χέρια.
9. Μην τοποθετείτε κανένα αντικείμενο στα ανοίγματα εξαερισμού. Μην χρησιμοποιείτε την ηλεκτρική σκούπα σε περίπτωση που τα ανοίγματα είναι φραγμένα. Κρατήστε τα ανοίγματα καθαρά από σκόνη, χνούδια, τρίχες και οτιδήποτε μπορεί να μειώσει τη ροή του αέρα.
10. Κρατήστε τα μαλλιά, τα χαλαρά ρούχα, τα δάχτυλα και όλα τα μέρη του σώματος μακριά από τα ανοίγματα εξαερισμού και τα κινούμενα μέρη.
11. Απενεργοποιήστε όλους τους διακόπτες και ροδάκια ελέγχου πριν αποσυνδέσετε την ηλεκτρική σκούπα.
12. Να είστε ιδιαίτερα προσεκτικοί κατά τον καθαρισμό σκαλοπατιών.
13. Μην χρησιμοποιείτε την ηλεκτρική σκούπα για την αναρρόφηση εύφλεκτων ή πτητικών υγρών, όπως βενζίνη, και μην την τοποθετείτε σε περιοχές όπου ενδέχεται να υπάρχουν τέτοια υγρά.
14. Κρατήστε το καλώδιο από το φως όταν μαζεύετε το καλώδιο ρεύματος στο εσωτερικό της ηλεκτρικής σκούπας. Μην αφήνετε το φως να χτυπάει δυνατά στην ηλεκτρική σκούπα κατά το μάζεμα.
15. Αποσυνδέστε την ηλεκτρική σκούπα από την πρίζα πριν συνδέσετε τον σωλήνα αναρρόφησης.
16. Μην σκουπίζετε με την ηλεκτρική σκούπα φλεγόμενα αντικείμενα ή αντικείμενα τα οποία παράγουν καπνό, όπως τσιγάρα, σπύρτα ή καυτή στάχτη.
17. Μην χρησιμοποιείτε την ηλεκτρική σκούπα χωρίς τον κάδο ή/και τα φίλτρα στη θέση τους.
18. Εάν το καλώδιο ρεύματος είναι κατεστραμμένο, θα πρέπει να αντικατασταθεί από τον κατασκευαστή ή τον αντιπρόσωπο σέρβις του ή από παρόμοιο, εξειδικευμένο, άτομο για την αποφυγή κινδύνων.
19. Αυτή η συσκευή μπορεί να χρησιμοποιηθεί από παιδιά ηλικίας 8 ετών και άνω καθώς και από άτομα με μειωμένες σωματικές, αισθητηριακές ή νοητικές ικανότητες ή έλλειψη εμπειρίας και γνώσεων, εφόσον υπάρχει επίβλεψη ή έχουν ληφθεί οδηγίες σχετικά με τη χρήση της συσκευής με ασφαλή τρόπο και εφόσον κατανοούν τους κινδύνους που ενέχονται. Τα παιδιά δεν πρέπει να παίζουν με τη συσκευή. Ο καθαρισμός και η συντήρηση εκ μέρους του χρήστη δεν πρέπει να πραγματοποιούνται από παιδιά χωρίς επίβλεψη.

ΣΧΕΔΙΑΓΡΑΜΜΑ ΤΗΣ ΗΛΕΚΤΡΙΚΗΣ ΣΚΟΥΠΑΣ (Ενδεικτικό)

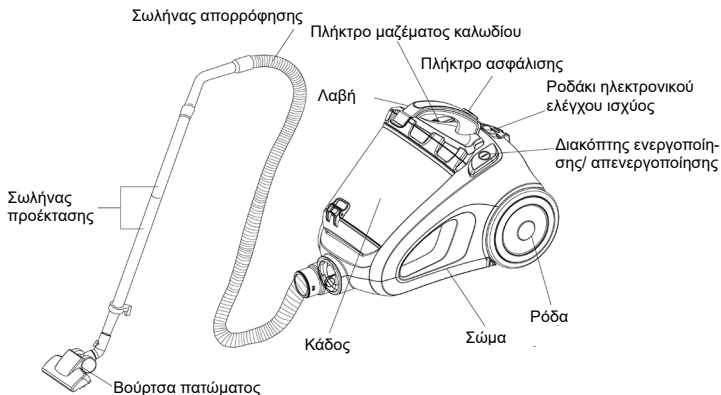

ΜΕΤΡΑ ΠΡΟΦΥΛΑΞΗΣ

Εάν η είσοδος αέρα, ο σωλήνας απορρόφησης ή ο σωλήνας προέκτασης είναι φραγμένα, θα πρέπει να απενεργοποιήσετε αμέσως την ηλεκτρική σκούπα. Πρώτα καθαρίστε την έμφραξη πριν επιχειρήσετε να θέσετε ξανά σε λειτουργία την ηλεκτρική σκούπα.



1. Μη χρησιμοποιείτε την ηλεκτρική σκούπα πολύ κοντά σε πηγές θερμότητας όπως καλοριφέρ, αποτσίγαρο κλπ.



2. Πριν συνδέσετε το φις ρεύματος στην πρίζα, βεβαιωθείτε ότι τα χέρια σας είναι στεγνά.

3. Πριν ξεκινήσετε να χρησιμοποιείτε την ηλεκτρική σκούπα, παρακαλούμε να αφαιρέσετε τα μεγάλα ή αιχμηρά αντικείμενα από το πάτωμα για να προστατεύσετε τη βούρτσα πατώματος από πιθανές ζημιές.



4. Για να αφαιρέσετε το φως ρεύματος από την πρίζα, κρατήστε το από το ίδιο το φως και όχι από το σώμα του καλωδίου.

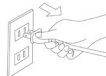

Αυτή η ηλεκτρική σκούπα διαθέτει καλώδιο ρεύματος με φως, το οποίο μαζεύεται αυτόματα. Εάν κάποιος από τα παραπάνω υποστεί ζημιά, τόσο το φως όσο και το καλώδιο θα πρέπει να επισκευαστούν από εξειδικευμένο τεχνικό ή ηλεκτρολόγο.

ΣΥΝΑΡΜΟΛΟΓΗΣΗ ΤΗΣ ΗΛΕΚΤΡΙΚΗΣ ΣΚΟΥΠΑΣ

Πάντα να αποσυνδέετε το φως ρεύματος από την πρίζα πριν τοποθετήσετε ή αφαιρέσετε αξεσουάρ!

Για να συναρμολογήσετε την ηλεκτρική σκούπα

1. Τοποθέτηση ή αφαίρεση του εύκαμπτου σωλήνα αναρρόφησης

Τοποθέτηση:

Τοποθετήστε τον εύκαμπτο σωλήνα στον αγωγό εισαγωγής αέρα που υπάρχει στο μπροστινό μέρος της συσκευής. Πιέστε μέχρι να ασφαλίσει στη θέση του.

Αφαίρεση:

Αφαιρέστε το καλώδιο ρεύματος από την πρίζα. Αφαιρέστε τον εύκαμπτο σωλήνα από τον αγωγό εισαγωγής αέρα.

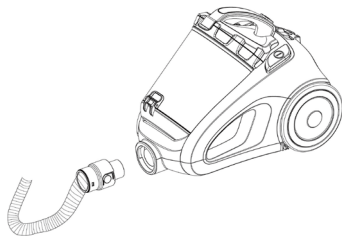

2. Τοποθέτηση του σωλήνα προέκτασης και των εξαρτημάτων

a. Τοποθετήστε τον σωλήνα στη λαβή.

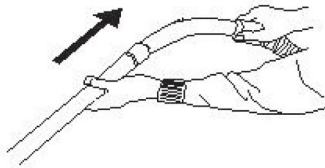

b. Τοποθετήστε τον σωλήνα προέκτασης.

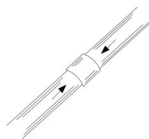

c. Τοποθετήστε τη βούρσα πατώματος στον σωλήνα προέκτασης.



d. Χαρακτηριστικά της βούρσας πατώματος

Είναι ιδανική για καθημερινό καθάρισμα χαλιών και πατωμάτων.

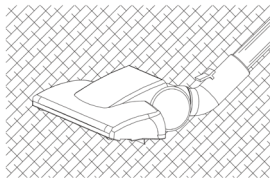

Σκούπισμα χαλιών

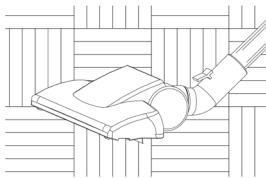

Σκούπισμα πατωμάτων

3.Χρήση των αξεσουάρ καθαρισμού

Το εργαλείο για σχισμές και η βούρτσα ξεσκονίσματος αποθηκεύονται στη θήκη για αξεσουάρ.

a. Εργαλείο για σχισμές:

Για καλοριφέρ, σχισμές, γωνίες, σοβατεπί και για τα διάκενα ανάμεσα στα μαξιλάρια.

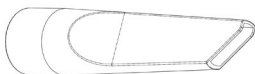

Η μικρή βούρτσα χρησιμοποιείται για τον καθαρισμό καναπέδων.

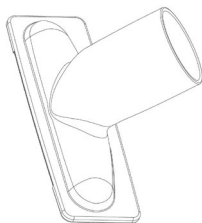

Σύστημα Multi Cyclone

Η τεχνολογία Multi Cyclone προσφέρει ισχυρό και αποδοτικό καθαρισμό, διαχωρίζοντας τη σκόνη από τον αέρα με πολλαπλούς κυκλώνες. Διατηρεί σταθερή απορροφητική απόδοση, μειώνει την ανάγκη συντήρησης των φίλτρων και εξασφαλίζει καθαρότερο αέρα στον χώρο, για πιο υγιεινό και άνετο καθαρίσμα.

ΧΡΗΣΗ

Πριν χρησιμοποιήσετε τη συσκευή, ξετυλίξτε επαρκές μήκος καλωδίου και συνδέστε το φις ρεύματος σε μια κατάλληλη πρίζα. Το κίτρινο σημάδι στο καλώδιο ρεύματος υποδεικνύει το ιδανικό μήκος καλωδίου. Μην ξετυλίγετε το καλώδιο πέρα από το κόκκινο σημάδι.

1. Πιέστε τον Διακόπτη ενεργοποίησης/ απενεργοποίησης (ON/OFF) για να ενεργοποιήσετε/ απενεργοποιήσετε την ηλεκτρική σκούπα.

Διακόπτης ενεργοποίησης/
απενεργοποίησης (ON/OFF)

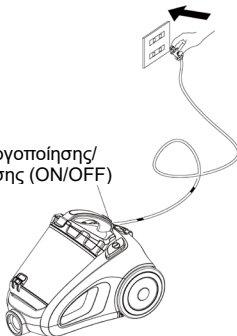

2. Για να μαζέψετε το καλώδιο ρεύματος, πιέστε το πλήκτρο μαζέματος καλωδίου με το ένα χέρι και καθοδηγήστε το καλώδιο με το άλλο χέρι για να βεβαιωθείτε ότι δεν θα χτυπάει απότομα και δεν θα προκληθεί ζημιά.

3. Έλεγχος ισχύος αναρρόφησης: Περιστρέψτε το ροδάκι ηλεκτρονικού ελέγχου ισχύος για να ελέγξετε την ισχύ αναρρόφησης της ηλεκτρικής σκούπας.

Διακόπτης ενεργοποίησης/
απενεργοποίησης (ON/OFF)



ΣΥΝΤΗΡΗΣΗ

1. Άδειασμα του κάδου συλλογής σκόνης

- Να χρησιμοποιείτε πάντα τη σκούπα με τον κάδο συλλογής σκόνης τοποθετημένο σωστά.
- Εάν ξεχάσετε να τοποθετήσετε το φίλτρο HEPA και το φίλτρο εξόδου αέρα ή τα τοποθετήσετε με λάθος τρόπο, ο κάδος συλλογής σκόνης ενδέχεται να μη λειτουργήσει.

Αφού αφαιρέσετε τον εύκαμπτο σωλήνα, κρατήστε από τη λαβή και πιέστε το πλήκτρο ασφάλισης ώστε να αφαιρέσετε τον κάδο.

2. Καθαρισμός και αλλαγή φίλτρου εξόδου αέρα, του φίλτρου HEPA και του σφουγγαριού

- Το φίλτρο και το σφουγγάρι για την είσοδο αέρα πρέπει να καθαρίζονται τουλάχιστον δύο φορές το χρόνο ή όταν είναι εμφανώς λερωμένα.
- Να καθαρίζετε το φίλτρο HEPA εισόδου αέρα όταν παρατηρήσετε ότι είναι εμφανώς λερωμένα.
- Το φίλτρο HEPA εισόδου αέρα και το άλλο φίλτρο (εξόδου αέρα) είναι αντικαταστάσιμα.
- Να χρησιμοποιείτε πάντα την ηλεκτρική σκούπα με τοποθετημένα τα φίλτρα και το σφουγγάρι. Διαφορετικά, το αποτέλεσμα μπορεί να είναι μειωμένη αναρρόφηση ή ζημιά στον κινητήρα.
- Αποσυνδέστε την ηλεκτρική σκούπα από την πρίζα πριν καθαρίσετε τα φίλτρα.
- Μην ξεπλένετε τα φίλτρα στο πλυντήριο ρούχων.
- Μην χρησιμοποιείτε πιστολάκια μαλλιών για να στεγνώνετε τα φίλτρα.

1. Καθαρισμός και αλλαγή του φίλτρου εξόδου αέρα, του φίλτρου HEPA και του σφουγγαριού εισόδου αέρα

- (1) Αφού αφαιρέσετε τον κάδο, για να τον ανοίξετε, πιέστε την ασφάλεια του καπακιού ώστε να ξεκλειδώσει και να ανοίξει.
- (2) Αφαιρέστε τον λαστιχένιο δακτύλιο στεγανοποίησης του φίλτρου HEPA.
- (3) Αφαιρέστε το φίλτρο HEPA από τη βάση στήριξής του.
- (4) Ξεπλύνετε τη βάση, το φίλτρο και το σφουγγάρι με χλιαρό νερό και αφήστε τα να στεγνώσουν εντελώς. (μπορείτε να χρησιμοποιήσετε μια απαλή βούρτσα για καλύτερο αποτέλεσμα καθαρισμού).

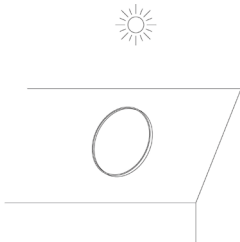
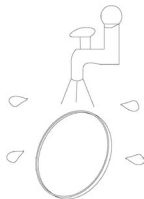

- (5) Επανασυναρμολογήστε τα φίλτρα και τον δακτύλιο στεγανοποίησης.

2. Αλλαγή φίλτρου εξόδου αέρα

- (1) Ανοίξτε τη γρίλια της εξόδου αέρα.
- (2) Αφού ανοίξετε τη γρίλια της εξόδου αέρα, θα δείτε το φίλτρο της εξόδου αέρα.
- (3) Αφαιρέστε το φίλτρο και αντικαταστήστε το χρησιμοποιώντας ένα καινούργιο.
- (4) Κλείστε τη γρίλια της εξόδου αέρα.

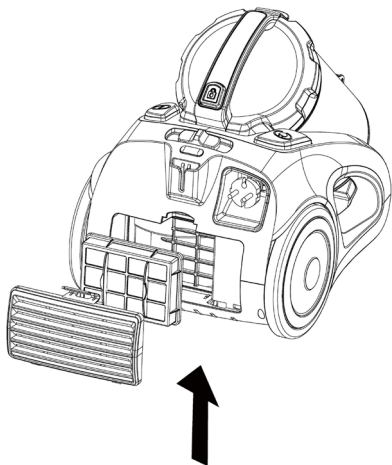

Σωστή διάθεση του προϊόντος



Η διπλανή σήμανση υποδεικνύει ότι αυτό το προϊόν δεν πρέπει να απορρίπτεται στα οικιακά απορρίμματα σε ολόκληρη την ΕΕ. Για να αποτρέψετε πιθανές αρνητικές συνέπειες στο περιβάλλον ή τη δημόσια υγεία από την ανεξέλεγκτη απόρριψη αποβλήτων, ανακυκλώστε το προϊόν υπεύθυνα για να προωθήσετε τη βιώσιμη επαναχρησιμοποίηση υλικών πόρων. Για να επιστρέψετε τη χρησιμοποιημένη συσκευή σας, χρησιμοποιήστε τα συστήματα επιστροφής και συλλογής του δημοτικού συστήματος ανακύκλωσης ή επικοινωνήστε με τον πωλητή από τον οποίο αγοράσατε το προϊόν. Εκείνοι μπορούν να παραδώσουν αυτό το προϊόν για περιβαλλοντικά ασφαλή ανακύκλωση.

ΣΥΜΜΟΡΦΩΣΗ ΜΕ ΤΙΣ ΟΔΗΓΙΕΣ Ε.Ε

Με την παρούσα, η ΠΛΑΙΣΙΟ COMPUTERS Α.Ε.Β.Ε., δηλώνει ότι η συσκευή Dosette Σκούπα Με Κάδο D-BV800R συμμορφώνεται με τις απαιτήσεις των οδηγιών Ηλεκτρομαγνητικής Συμβατότητας (EMC) 2014/30/ΕΕ και Χαμηλής Τάσης (LVD) 2014/35/ΕΕ και φέρει τη σήμανση



Αντίγραφο της Δήλωσης συμμόρφωσης μπορείτε να ζητήσετε από τα γραφεία της εταιρείας στη διεύθυνση: ΘΕΣΗ ΣΚΛΗΡΗ, ΜΑΓΟΥΛΑ ΑΤΤΙΚΗΣ ή στην ιστοσελίδα <http://www.plaisio.gr/>

Πληροφορίες για το περιβάλλον

Το παρών προϊόν συμμορφώνεται με τις απαιτήσεις της οδηγίας RoHS 2011/65/ΕΕ του ΕΥΡΩΠΑΪΚΟΥ ΚΟΙΝΟΒΟΥΛΙΟΥ ΚΑΙ ΤΟΥ ΣΥΜΒΟΥΛΙΟΥ της 8ης Ιουνίου 2011, σχετικά με τον περιορισμό της χρήσης ορισμένων επικίνδυνων ουσιών σε είδη ηλεκτρικού και ηλεκτρονικού εξοπλισμού και φέρει την ακόλουθη σήμανση.

RoHS



Αποκομιδή προϊόντων

Σύμφωνα με τις απαιτήσεις της οδηγίας 2012/19/ΕΕ ΤΟΥ ΕΥΡΩΠΑΪΚΟΥ ΚΟΙΝΟΒΟΥΛΙΟΥ ΚΑΙ ΤΟΥ ΣΥΜΒΟΥΛΙΟΥ, της 4^{ης} Ιουλίου 2012, σχετικά με τα απόβλητα ειδών ηλεκτρικού και ηλεκτρονικού εξοπλισμού (ΑΗΗΕ) τα περιλαμβανόμενα στις οδηγίες προϊόντα και επιμέρους εξαρτήματα αυτών μετά τη χρήση ή την απαξίωση τους δεν πρέπει να πετιούνται στα σκουπίδια με τα άλλα οικιακά απορρίμματα αλλά να επιστρέφονται στο σημείο πώλησης ή σε κατάλληλο σημείο ανακύκλωσης ηλεκτρικού και ηλεκτρονικού εξοπλισμού. Για περισσότερες πληροφορίες επικοινωνήστε με τις υπηρεσίες καθαριότητας του δήμου σας.

Φροντίζοντας για τη σωστή απόρριψη του προϊόντος βοηθάτε στην πρόληψη των αρνητικών συνεπειών για το περιβάλλον και την ανθρώπινη υγεία που θα μπορούσαν να προκληθούν από την ακατάλληλη απόρριψη του προϊόντος αυτού. Για περισσότερες πληροφορίες σχετικά με την ανακύκλωση αυτού του προϊόντος, παρακαλείστε να επικοινωνήσετε με τις αρμόδιες υπηρεσίες του δήμου σας ή με την εταιρεία ΠΛΑΙΣΙΟ COMPUTERS.

Τα Nuvelle, Kendrix και Dosette είναι προϊόντα της ΠΛΑΙΣΙΟ COMPUTERS Α.Ε.Β.Ε.

Γραμμή Επικοινωνίας: 800 11 12345
Θέση Σκλήρη, Μαγούλα Αττικής, 19018

www.plaisio.gr

Γενικοί Όροι Εγγύησης

Πριν χρησιμοποιήσετε τη συσκευή, βεβαιωθείτε ότι έχετε διαβάσει τις οδηγίες χρήσης που την συνοδεύουν.

Σας ενημερώνουμε ότι η συγκεκριμένη συσκευή καλύπτεται από εγγύηση καλής λειτουργίας σύμφωνα με τους όρους που προβλέπονται παρακάτω.

1. Η εγγύηση ισχύει από την ημερομηνία αγοράς όπως αυτή αναγράφεται στην νόμιμη απόδειξη αγοράς και έχει χρονική διάρκεια ίση με αυτή που αναγράφεται επίσης στην νόμιμη απόδειξη αγοράς.
2. Η εγγύηση ισχύει μόνο με την επίδειξη του εντύπου εγγύησης και της νόμιμης απόδειξης αγοράς.
3. Η παρούσα εγγύηση καλύπτει για οποιοδήποτε ελαττωματικό ανταλλακτικό καθώς και το κόστος εργασίας αντικατάστασης του. Η εγγύηση καλύπτει μόνο κατασκευαστικά ελαττώματα και δεν περιλαμβάνει ανάλωσιμα είδη, όπως μπαταρίες, λαμπτήρες, αξεσουάρ, εξωτερικές σωληνώσεις κ.α. Σε καμία περίπτωση δεν σημαίνει την αντικατάσταση της συσκευής.
4. Η εταιρεία, ανάλογα με το είδος της βλάβης καθορίζει τον τρόπο και τον τόπο της επισκευής του μηχανήματος. Τα έξοδα μεταφοράς από και προς τα σημεία τεχνικής υποστήριξης είναι επιλογή και ευθύνη του πελάτη.
5. Προϊόντα που παραμένουν επισκευασμένα ή με άρνηση επισκευής ή με αδύνατη επικοινωνία με τον κάτοχο της συσκευής άνω των 15 ημερολογιακών ημερών από την ενημέρωση του πελάτη, χρεώνονται με έξοδα αποθήκευσης.
6. Η μέγιστη χρέωση που φέρει η εταιρεία περιορίζεται ρητά και αποκλειστικά στο αντίτιμο που έχει καταβληθεί για το προϊόν ή το κόστος επισκευής ή αντικατάστασης οποιουδήποτε προϊόντος που δεν λειτουργεί κανονικά και υπό φυσιολογικές συνθήκες.

Τι δεν καλύπτει η εγγύηση:

1. Η εγγύηση δεν ισχύει εάν η βλάβη οφείλεται σε κακή χρήση και εγκατάσταση, αμέλεια ή παρέμβαση από μη εξουσιοδοτημένο συνεργείο ή έλλειψη συντήρησης.
2. Οι τυχόν ζημιές που προκλήθηκαν κατά την διάρκεια μεταφοράς εξαιτίας εσφαλμένης τοποθέτησης της συσκευής (πχ μη αφαίρεση ασφαλειών μεταφοράς κτλ)
3. Βλάβες που οφείλονται σε κακή ηλεκτρική σύνδεση με τάση ρεύματος διαφορετική από την αναγραφόμενη στην πινακίδα της συσκευής ή σε μη γειωμένο ρευματοδότη και σε μεταβολές της τάσης.
4. Εξωγενών παραγόντων για τους οποίους δεν ευθύνεται το εργοστάσιο παραγωγής (μεγάλες διακυμάνσεις ηλεκτρικής τροφοδότησης, εκτός των προδιαγραφών ορίων λειτουργίας της συσκευής κλπ)
5. Συσκευές που δεν χρησιμοποιούνται σύμφωνα με κατάλληλες συνθήκες λειτουργίας, όπως χρήση στα πλαίσια επαγγελματικών δραστηριοτήτων.

6. Η εταιρεία δεν φέρει καμία ευθύνη για ζημιές που προκαλούνται από το προϊόν ή από σφάλματα λειτουργίας του προϊόντος, συμπεριλαμβανομένων των διαφυγόντων εσόδων και κερδών, των ειδικών, αποθετικών ή θετικών ζημιών και δεν φέρει καμία ευθύνη για καμία αξίωση η οποία εγείρεται από τρίτους ή από εσάς για λογαριασμό τρίτων.
7. Σε περιπτώσεις συσκευών δεν καλύπτονται βλάβες που οφείλονται στην ποιότητα/ακαταλληλότητα του νερού παροχής.

πλαισιο ●

Dosette Vacuum Cleaner D-BV800R

User Manual

IMPORTANT SAFETY INSTRUCTIONS

When using an electrical appliance, the basic precautions should always be respected, including the following:

READ ALL INSTRUCTIONS BEFORE USING THIS APPLIANCE

WARNING-To reduce the risk of fire, electric shock, or injury:

1. Do not leave vacuum cleaner unattended when plugged in. Unplug it from the outlet when not in use and before maintenance.
2. To reduce the risk of electric shock, do not use outdoors or on wet surfaces.
3. This appliance is not a toy. Close supervision is necessary when used by or near children.
4. Use only as described in this manual. Use only the attachments recommended by the manufacturer.
5. Do not use in case of damaged cord or plug. If the vacuum cleaner is not working as it should, has been dropped, damaged, left outdoors, or dropped into water, you should deliver it to the service center.
6. Do not pull or carry the device by the power cable, do not use the cable as a handle, do not pinch the cable between doors, or lay the cable around sharp edges or corners. Do not drive the vacuum cleaner over the cable. Keep the cable away from heated surfaces.
7. Do not unplug by pulling on the cord. To unplug, pull on the plug, not on the cord.
8. Do not touch the plug or the vacuum cleaner with wet hands.
9. Do not put any object into the openings. Do not use the vacuum cleaner if the openings are blocked. Keep the openings free of dust, lint, hair and anything that may reduce airflow.
10. Keep hair, loose clothing, fingers and all body parts away from the openings and moving parts.
11. Turn all controls off before unplugging.
12. Use extra care when cleaning stairs.
13. Do not use to vacuum flammable or combustible liquids, such as gasoline, and do not in areas where they may be present.
14. Hold the cable by the plug when rewinding the cable reel. Do not allow the plug to whip when rewinding.
15. Unplug the vacuum cleaner from the outlet before connecting the hose.
16. Do not vacuum anything that is burning or produces smoke, such as cigarettes, matches, or hot ashes.
17. Do not use without the bin and/or filters in place.
18. If the power cord is damaged it should be replaced by the manufacturer or its service agent or a similarly qualified person in order to avoid hazards.
19. This appliance can be used by children aged 8 years or more, and persons with reduced physical, sensory or mental capabilities or lack of experience and knowledge if they have been given supervision or instructions concerning the use of the appliance in a safe way and they understand the hazards involved. Children shall not play with the appliance. Cleaning and user maintenance shall not be conducted by children without supervision.

VACUUM CLEANER DIAGRAM (As a reference)

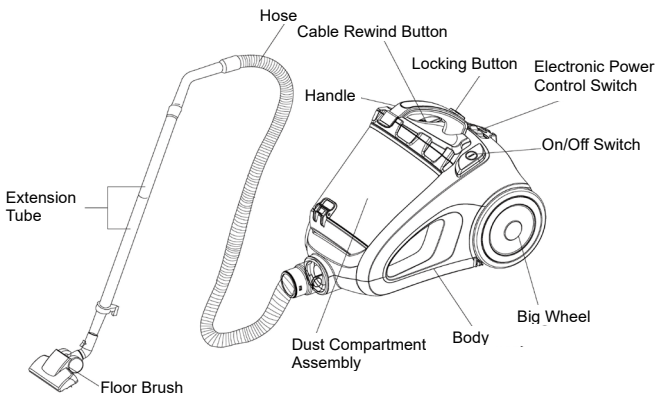

PRECAUTIONARY MEASURES

If the air inlet, the suction pipe or the telescopic extension tube are blocked, you should switch off the vacuum cleaner at once. First clear the blockage before you attempt to start the vacuum cleaner again.



1. Do not operate the vacuum cleaner too close to heat sources like radiators, cigarette butts etc.

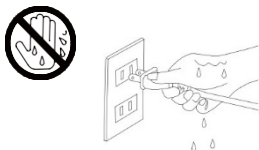

2. Before you insert the plug into the wall outlet, make sure your hands are dry.

3. Before you start using the vacuum cleaner, please remove large or sharp objects from the floor in order to protect the floor brush from damage.



4. When you want to pull the plug from the wall outlet, please do this holding the plug itself and not the power cable.



This vacuum cleaner is equipped with a plug and a cable, which roll up automatically. If any of the above gets damaged, both the plug and the cable must be repaired by a qualified repairman or electrician.

ASSEMBLING THE VACUUM CLEANER

Always remove the plug from the power outlet before fitting or removing accessories!

Connecting the vacuum cleaner

1. Fitting or removing the flexible hose

Fitting:

Insert the flexible hose into the air intake duct on the front of the appliance. Press until it clicks into position.

Removing:

Remove the plug from the power outlet. Release the flexible hose firmly from the air intake duct.

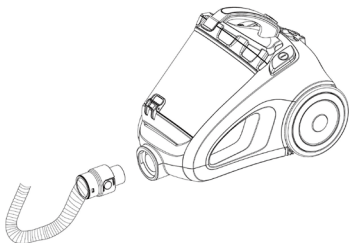

2. Fitting the extension tube and accessories

- a. Fitting the extension tube to the handle. b. Fitting the extension tube.

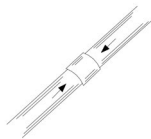
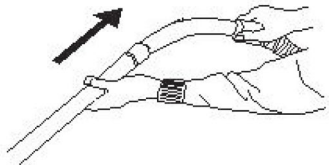

- c. Fitting the brush to the extension tube.

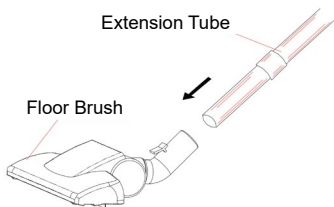

- d. Fitting the Floor brush
Ideal for the daily cleaning on carpets and hard floors.

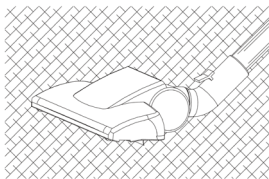

Vacuuming carpets

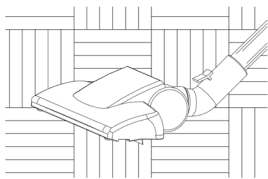

Vacuuming hard floor

4. Using the cleaning accessories

The crevice tool and dusting brush are stored on the accessory holder.

a. Crevice tool:

For radiators, crevices, corners, baseboards and between cushions.

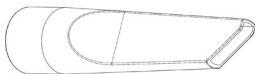

The small brush is used for cleaning the sofa.

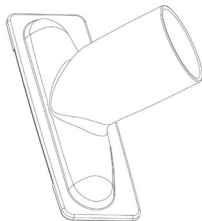

Multi Cyclone System

The Multi Cyclone technology delivers powerful and efficient cleaning by separating dust and particles from the airflow through multiple cyclones. It helps maintain strong, consistent suction, reduces filter maintenance, and ensures cleaner air output for a healthier and more comfortable cleaning experience.

USE

Before using the appliance, unwind a sufficient length of cable and insert the plug into an appropriate power outlet. A yellow mark on the power cable shows the ideal cable length. Don't extend the cable beyond the red mark.

1. Press the ON/OFF button to switch on the appliance.

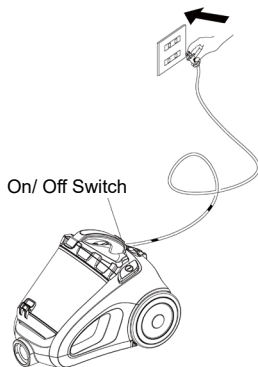

4. To rewind the power cable, press the rewind button with one hand and guide the cable with the other hand to ensure that it does not whip, causing damage.

5. Power Control : Turn the On/Off switch (Electronic Power Control) knob to control the suction power of the cleaner.

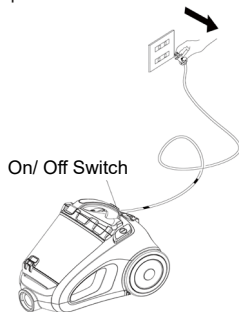

MAINTENANCE

1. Emptying the dust compartment assembly

- Always operate the cleaner with the dust compartment assembly installed correctly.
- If you forget to attach HEPA filter and the other filter or attach them in the wrong manner, the dust compartment assembly may not work.

After removing the flexible tube, hold handle and press the locking button.

2. Cleaning and changing filter, HEPA filter and sponge

- Filter and sponge for air-inlet should be cleaned at least twice a year or when it becomes clearly littered.
- Clean HEPA filter for air-inlet when you notice that it is littered.
- HEPA filter for air-inlet and the other filter for air-outlet are replaceable.
- Always operate the cleaner with filters and sponge installed. Otherwise, the result may be reduced suction or motor damage.
- Disconnect from the power outlet, before cleaning the filters.
- Do not rinse the filters in the washing machine.
- Do not use the hair drier to dry the filters.

1. Cleaning and changing the filter, the HEPA filter and the sponge for air-inlet

(1) After opening the dust-glass cap assembly, press the lock block of dust cup cover until it is unlocked

(2) Remove the seal ring of the HEPA filter.

(3) Remove the HEPA filter from the bracket.

(4) Rinse the bracket, the filter and the sponge in lukewarm water and let them dry completely. (you can use a soft brush for better cleaning effect).



(5) Reassemble the filters and the seal ring.

2. Changing the filter of the air-outlet

- (1) Open the grille of the air-outlet.
- (2) After you open the grille of the air-outlet, you will see the filter of the air-outlet.
- (3) Take the filter out and change it using a new one.
- (4) Close the grille of the air-outlet.

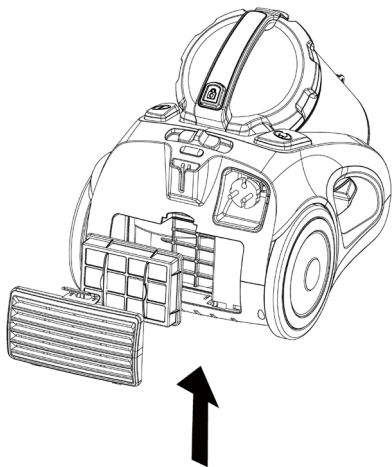

Correct Disposal of the product



This marking indicates that this product should not be disposed in household waste throughout the EU. To prevent possible harm to the environment or public health from the uncontrolled waste disposal, recycle the product responsibly to promote the sustainable reuse of material resources. To return your used device, please use the return and collection systems of the municipality recycling system or contact the retailer where the product was purchased. They can take this product for environmentally safe recycling.

COMPLIANCE WITH EU DIRECTIVES

Hereby, PLAISIO COMPUTERS S.A. declares that the device Dosette Vacuum Cleaner D-BV800R complies with the requirements of the Electromagnetic Compatibility Directive 2014/30/EU and Low Voltage Directive 2014/35/EU and bears the marking



A copy of the Declaration of Conformity can be requested at the company's offices: THESI SKLIRI, MAGOULA ATTICA or via the website <https://www.plaisio.gr/>

Environmental information

This product complies with the requirements of the RoHS Directive 2011/65/EU of the EUROPEAN PARLIAMENT AND COUNCIL of 8 June 2011 on the restriction of use of certain hazardous substances in electrical and electronic equipment and bears the following marking.

RoHS



Disposal

In accordance with the requirements of Directive 2012/19/EU OF THE EUROPEAN PARLIAMENT AND COUNCIL of 4 July 2012 on waste electrical and electronic equipment (WEEE), the products and their individual components included in the directives after their use or end of life should not be disposed along with other household waste, but should be delivered to the point of sale or to an appropriate recycling point for electrical and electronic equipment. For more information, please contact your municipal waste disposal service.

By ensuring the correct disposal of this product, you will help prevent potential negative consequences for the environment and human health, which could otherwise be caused by inappropriate waste disposal of this product. For more information about recycling of this product, please contact your local authorities or PLAISIO COMPUTERS S.A.

Nuvelle , Kendrix and Dosette are products of PLAISIO COMPUTERS S.A.

Contact Phone: 800 11 12345

Thesi Skliri, Magoula Attica, 19018

www.plaisio.gr

General Warranty Terms

Before using the device, please ensure that you have read the accompanying user manual.

We inform you that this device is covered by a warranty for proper operation according to the terms outlined below:

1. The warranty is valid from the date of purchase as stated on the official purchase receipt and lasts for the duration indicated on the receipt.
2. The warranty is only valid upon presentation of the warranty certificate and the official purchase receipt.
3. This warranty covers any defective spare parts as well as the labor cost for their replacement. The warranty covers only manufacturing defects and does not include consumable items such as batteries, bulbs, accessories, external pipes, etc. Under no circumstances does it imply replacement of the entire device.
4. Depending on the type of malfunction, the company determines the method and location of the device's repair. Transportation costs to and from the service centers are the customer's responsibility.
5. Products that remain unrepaired, refused repair, or are uncontactable with the owner for more than 15 calendar days after customer notification, will incur storage fees.
6. The company's maximum liability is explicitly limited solely to the amount paid for the product or the cost of repair or replacement of any product that does not function properly under normal conditions.

What the warranty does not cover:

1. The warranty is void if the malfunction is caused by misuse, incorrect installation, negligence, unauthorized service intervention, or lack of maintenance.
2. Damages occurring during transportation due to improper placement of the device (e.g., failure to remove transport locks, etc.).
3. Malfunctions caused by incorrect electrical connection with voltage different from that stated on the device's rating plate, ungrounded power outlets, or voltage fluctuations.
4. External factors beyond the manufacturer's control (such as significant power supply fluctuations outside the device's operating specifications).
5. Devices not used under appropriate operating conditions, such as use in professional or commercial activities.
6. The company bears no responsibility for damages caused by the product or its malfunctions, including lost revenue and profits, special, incidental, or consequential damages, and is not liable for any claims made by third parties or by you on behalf of third parties.
7. In cases of devices involving water supply, damages caused by poor water quality or unsuitable water supply are not covered.