

nouvelle

**Ανεμιστήρας
Δαπέδου
FSN-1655W**

 Οδηγίες χρήσης

Nouvelle Ανεμιστήρας Δαπέδου FSN-1655W



Οδηγίες Χρήσης

Παρακαλούμε να διαβάσετε προσεκτικά αυτές τις οδηγίες πριν από τη χρήση του προϊόντος και να τις αποθηκεύσετε και για πιθανή μελλοντική ανάγνωση

ΕΙΣΑΓΩΓΗ

Σας ευχαριστούμε για την αγορά αυτού του εξαιρετικού προϊόντος Nuvelle! Ο ανεμιστήρας που μόλις αγοράσατε παράγεται με γνώμονα την απόδοση, την ασφάλεια και την ποιότητα. Διαθέτει μοναδική σχεδίαση και λειτουργίες και θα σας κρατήσει δροσερούς τις ζεστές μέρες του καλοκαιριού. Σας ευχόμαστε να απολαύσετε τη χρήση του.

ΕΞΑΡΤΗΜΑΤΑ

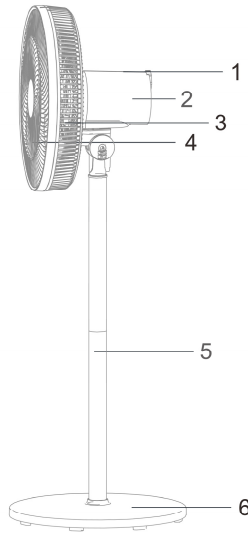

- | | | |
|---------------------|----------------------|----------------|
| 1. Πίνακας ελέγχου | 2. Κάλυμμα κινητήρα | 3. Πίσω γρίλια |
| 4. Μπροστινή γρίλια | 5. Πλαστικός σωλήνας | 6. Σκελετός |

ΣΗΜΑΝΤΙΚΟ:

1. Παρακαλούμε να διαβάσετε προσεκτικά αυτές τις οδηγίες χρήσης πριν συναρμολογήσετε τον ανεμιστήρα.
2. Παρακαλούμε να βεβαιωθείτε ότι η τάση ρεύματος είναι η ίδια με αυτήν που αναγράφεται στην ετικέτα με το όνομα και τις προδιαγραφές της συσκευής. Αυτό το προϊόν χρειάζεται εναλλασσόμενο ηλεκτρικό ρεύμα 220-240V, 50-60Hz για τη λειτουργία του.
3. Μην τοποθετείτε ποτέ τα δάχτυλά σας ή τυχόν άλλα αντικείμενα μέσα στη γρίλια ενόσω λειτουργεί ο ανεμιστήρας. Ενόσω χρησιμοποιείτε τον ανεμιστήρα, αν παρατηρηθούν ασυνήθιστες καταστάσεις, όπως ασυνήθιστος θόρυβος ή μυρωδιά, θα πρέπει να τον αποσυνδέσετε αμέσως από το ρεύμα.
4. Σε περίπτωση που παρατηρηθεί καπνός, υψηλή θερμοκρασία κ.λπ., διακόψτε αμέσως τη χρήση. Στη συνέχεια στείλτε τον ανεμιστήρα για επισκευή.

5. Ποτέ μην αφήνετε τον ανεμιστήρα χωρίς επίβλεψη. Αποσυνδέστε τον από την πρίζα ρεύματος όταν φεύγετε από το χώρο. Αποσυνδέστε τον από την πρίζα ρεύματος κατά τον καθαρισμό. Εάν χρειάζεται καθαρισμός, χρησιμοποιήστε βρεγμένα πανιά και προσθέστε απαλό απορρυπαντικό. Στη συνέχεια, καθαρίστε και σκουπίστε με ένα στεγνό πανί. Μην χρησιμοποιήσετε άλλα καθαριστικά όπως βενζίνη, πετρέλαιο, οινόπνευμα κ.ά.τ.
6. Μην χρησιμοποιείτε τη συσκευή εάν το καλώδιο είναι φθαρμένο. Σε αυτή την περίπτωση το καλώδιο θα πρέπει να αντικατασταθεί από ειδικευμένο τεχνικό.
7. Θα πρέπει να χρησιμοποιείτε τη συσκευή σε περιβάλλον με θερμοκρασία δωματίου κάτω των 40°C, με μέγιστη σχετική υγρασία 90% και σε υψόμετρο κάτω των 1000 μέτρων.
8. Αυτή η συσκευή δεν προορίζεται για χρήση από άτομα (συμπεριλαμβανομένων των παιδιών) με μειωμένες σωματικές, αισθητηριακές ή νοητικές ικανότητες ή έλλειψη εμπειρίας και γνώσης, εκτός κι υπάρχει επίβλεψη ή έχουν δοθεί οδηγίες σχετικά με τη χρήση της συσκευής από άτομο υπεύθυνο για την ασφάλειά τους. Θα πρέπει να υπάρχει επίβλεψη ώστε να διασφαλίζεται ότι τα παιδιά δεν θα παίζουν με τη συσκευή.

ΟΔΗΓΙΕΣ ΣΥΝΑΡΜΟΛΟΓΗΣΗΣ

Συναρμολόγηση του κινητήρα:

1. Τοποθετήστε την πίσω γρίλια και σταθεροποιήστε την χρησιμοποιώντας το πλαστικό παξιμάδι ασφάλισης της γρίλιας.
2. Τοποθετήστε την λεπίδα του ανεμιστήρα και σταθεροποιήστε την χρησιμοποιώντας το παξιμάδι ασφάλισης της λεπίδας.
3. Βεβαιωθείτε ότι ο άξονας περιστροφής του κινητήρα έχει μπει καλά στην αυλάκωση που υπάρχει στο πίσω μέρος της λεπίδας.
4. Τοποθετήστε την μπροστινή γρίλια ώστε να περάσει μέσα από το πάνω μέρος της πίσω γρίλιας.
5. Χρησιμοποιήστε τα κλιπ ασφάλισης της πίσω γρίλιας ώστε να σταθεροποιήσετε την μπροστινή γρίλια.
6. Βεβαιωθείτε ότι οι τρύπες για τη βίδα ασφάλισης της γρίλιας είναι ευθυγραμμισμένες με το κάτω μέρος της γρίλιας.
7. Τοποθετήστε και σφίξτε τη βίδα ασφάλισης της γρίλιας.

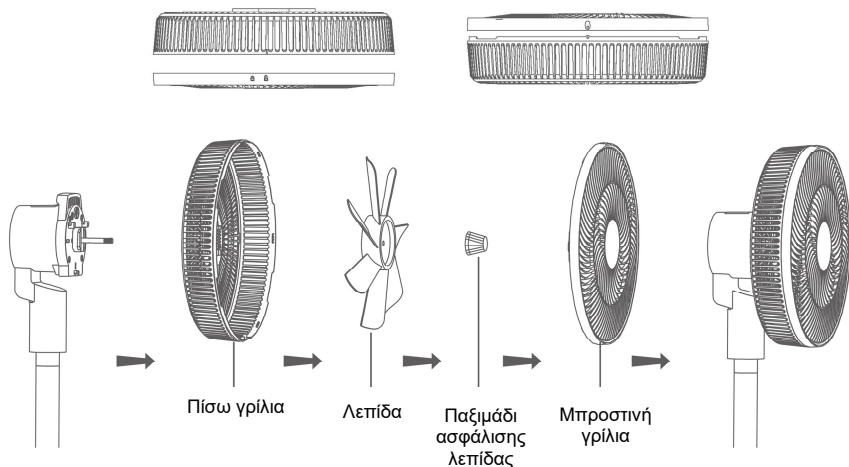

Συναρμολόγηση της βάσης:

1. Ξεβιδώστε τη βίδα ρύθμισης ύψους και ανασηκώστε τον εσωτερικό σωλήνα μέχρι το επιθυμητό ύψος. Στη συνέχεια βιδώστε ξανά τη βίδα ρύθμιση ύψους.
2. Τοποθετήστε την άκρη του κάτω μέρους του σωλήνα στην τρύπα της βάσης.
3. Σταθεροποιήστε τον στη βάση βιδώνοντάς τον.
4. Τοποθετήστε το σώμα του ανεμιστήρα στον εσωτερικό σωλήνα και σταθεροποιήστε τον χρησιμοποιώντας τη βίδα.

ΜΕΙΩΣΗ ΤΟΥ ΥΨΟΥΣ

Περιστρέψτε τον συνδετικό σωλήνα δεξιόστροφα, διαχωρίστε τον και αφαιρέστε τον και συνδέστε την κεφαλή του ανεμιστήρα απευθείας στον κάτω σωλήνα.

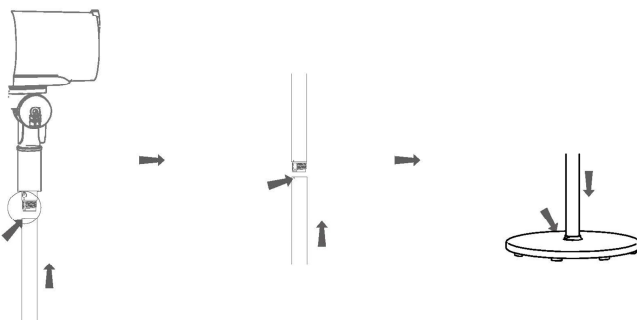

ΧΡΗΣΗ



Πλήκτρο On/Off (Ενεργοποίησης/ Απενεργοποίησης): Αυτό είναι το πλήκτρο με το οποίο μπορείτε να ενεργοποιήσετε ή να απενεργοποιήσετε τον ανεμιστήρα.



Έλεγχος ταχύτητας: Χρησιμοποιήστε αυτό το πλήκτρο για να ρυθμίσετε την ταχύτητα του αέρα. Μπορείτε να ρυθμίσετε την ταχύτητα του αέρα σε μία από τις τρεις διαθέσιμες ταχύτητες: χαμηλή, μεσαία και υψηλή.



Χρονοδιακόπτης: Αυτό το πλήκτρο σας επιτρέπει να ρυθμίσετε τον χρονοδιακόπτη του ανεμιστήρα σε 1, 2, 3 έως και 8 ώρες λειτουργίας. Ενώσω λειτουργεί ο ανεμιστήρας σε κατάσταση χρονοδιακόπτη, η ένδειξη LED θα εμφανίζει τον χρονοδιακόπτη.



Κίνηση δεξιά/ αριστερά: Μπορείτε να χρησιμοποιήσετε αυτό το πλήκτρο για να κινείται η κεφαλή του ανεμιστήρα προς τα δεξιά και προς τα αριστερά, αλλάζοντας συνεχώς την κατεύθυνση του αέρα.

Χρήση του τηλεχειριστηρίου:

1. Πριν ξεκινήσετε να χρησιμοποιείτε το τηλεχειριστήριο, παρακαλούμε να αφαιρέσετε τη μονωτική ταινία που υπάρχει στο εσωτερικό της θήκης μπαταρίας.
2. Μπορείτε να χρησιμοποιήσετε το τηλεχειριστήριο σε απόσταση έως 5 μέτρων από τον ανεμιστήρα και με κλίση έως 30 μοιρών.
3. Μην εκθέτετε το τηλεχειριστήριο στον ήλιο όταν πατάτε τα πλήκτρα του, γιατί δεν θα έχουν αποτέλεσμα λόγω παρεμβολών από τις ηλιακές ακτίνες.
4. Αν δεν πρόκειται να χρησιμοποιήσετε το τηλεχειριστήριο για μεγάλο χρονικό διάστημα, παρακαλούμε να αφαιρέσετε τη μπαταρία ώστε να αποφύγετε πιθανή διαρροή υγρών μπαταρίας

Αλλαγή της μπαταρίας:

Παρακαλούμε να ανατρέξετε στην ακόλουθη εικόνα για οδηγίες σχετικά με την αλλαγή της μπαταρίας. Για να αφαιρέσετε το διαμέρισμα της μπαταρίας, χαλαρώστε τη βίδα και τραβήξτε το καπάκι.

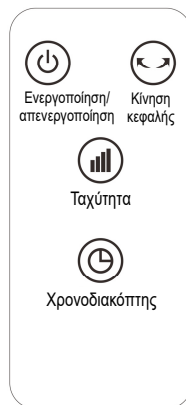
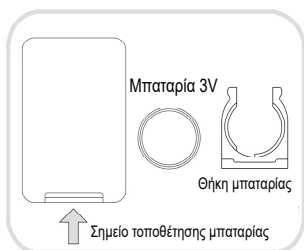

Τοποθετήστε 1 μπαταρία CR2025 (3V) στο μικρό άνοιγμα όπως φαίνεται στην εικόνα.

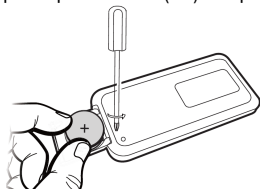

ΤΕΧΝΙΚΑ ΧΑΡΑΚΤΗΡΙΣΤΙΚΑ

Μοντέλο	Μέγεθος	Τάση	Συχνότητα	Ισχύς	Θόρυβος
FSN-1655W	400χιλ.	AC220-240V	50-60Hz	55W	57.5dB

ΣΧΕΔΙΑΓΡΑΜΜΑ ΚΑΛΩΔΙΩΣΗΣ

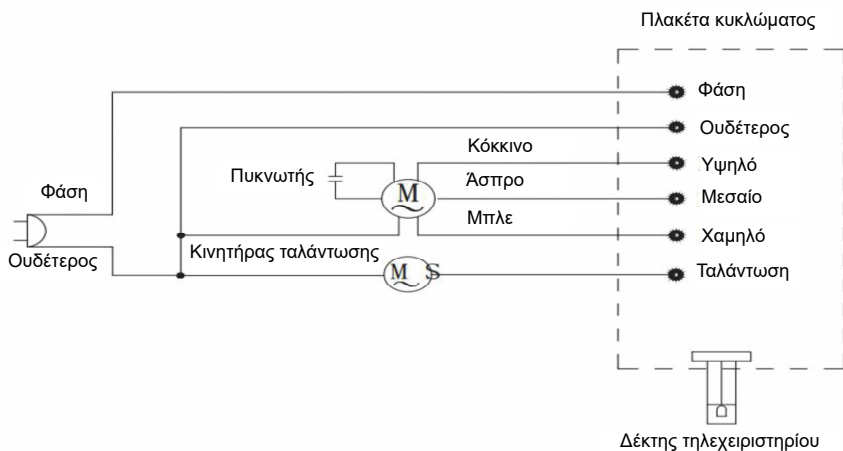

Σωστή απόρριψη αυτού του προϊόντος



Αυτή η σήμανση δείχνει ότι αυτό το προϊόν δεν πρέπει να απορρίπτεται μαζί με άλλα οικιακά απορρίμματα σε ολόκληρη την ΕΕ. Για να αποτρέψετε πιθανές αρνητικές επιπτώσεις στο περιβάλλον ή την ανθρώπινη υγεία από την ανεξέλεγκτη απόρριψη αποβλήτων, ανακυκλώστε υπεύθυνα αυτή τη συσκευή για να προωθήσετε τη βιώσιμη επαναχρησιμοποίηση των υλικών πόρων. Για να επιστρέψετε τη συσκευή σας, χρησιμοποιήστε τα συστήματα επιστροφής και συλλογής του δήμου σας ή επικοινωνήστε με το κατάστημα από το οποίο αγοράσατε το προϊόν. Εκείνοι μπορούν να αποστείλουν αυτό το προϊόν για περιβαλλοντικά ασφαλή ανακύκλωση.

ΣΥΜΜΟΡΦΩΣΗ ΜΕ ΤΙΣ ΟΔΗΓΙΕΣ Ε.Ε

Με την παρούσα, η ΠΛΑΙΣΙΟ COMPUTERS Α.Ε.Β.Ε., δηλώνει ότι η συσκευή Nuvelle Ανεμιστήρας Δαπέδου FSN-1655W συμμορφώνεται με τις απαιτήσεις των οδηγιών Ηλεκτρομαγνητικής Συμβατότητας (EMC) 2014/30/ΕΕ, Χαμηλής Τάσης (LVD) 2014/35/ΕΕ, και Οικολογικού Σχεδιασμού 2009/125/ΕΕ (Ecodesign) και φέρει τη σήμανση



Αντίγραφο της Δήλωσης συμμόρφωσης μπορείτε να ζητήσετε από τα γραφεία της εταιρείας στη διεύθυνση: ΘΕΣΗ ΣΚΛΗΡΗ, ΜΑΓΟΥΛΑ ΑΤΤΙΚΗΣ ή στην ιστοσελίδα <http://www.plaisio.gr/>

Πληροφορίες για το περιβάλλον

Το παρών προϊόν συμμορφώνεται με τις απαιτήσεις της οδηγίας RoHS 2011/65/ΕΕ του ΕΥΡΩΠΑΪΚΟΥ ΚΟΙΝΟΒΟΥΛΙΟΥ ΚΑΙ ΤΟΥ ΣΥΜΒΟΥΛΙΟΥ της 8ης Ιουνίου 2011, σχετικά με τον περιορισμό της χρήσης ορισμένων επικίνδυνων ουσιών σε είδη ηλεκτρικού και ηλεκτρονικού εξοπλισμού και φέρει την ακόλουθη σήμανση.

RoHS



Αποκομιδή προϊόντων

Σύμφωνα με τις απαιτήσεις της οδηγίας 2012/19/ΕΕ ΤΟΥ ΕΥΡΩΠΑΪΚΟΥ ΚΟΙΝΟΒΟΥΛΙΟΥ ΚΑΙ ΤΟΥ ΣΥΜΒΟΥΛΙΟΥ, της 4^{ης} Ιουλίου 2012, σχετικά με τα απόβλητα ειδών ηλεκτρικού και ηλεκτρονικού εξοπλισμού (ΑΗΗΕ) τα περιλαμβανόμενα στις οδηγίες προϊόντα και επιμέρους εξαρτήματα αυτών μετά τη χρήση ή την απαξίωση τους δεν πρέπει να πετούνται στα σκουπίδια με τα άλλα οικιακά απορρίμματα αλλά να επιστρέφονται στο σημείο πώλησης ή σε κατάλληλο σημείο ανακύκλωσης ηλεκτρικού και ηλεκτρονικού εξοπλισμού. Για περισσότερες πληροφορίες επικοινωνήστε με τις υπηρεσίες καθαριότητας του δήμου σας.

Φροντίζοντας για τη σωστή απόρριψη του προϊόντος βοηθάτε στην πρόληψη των αρνητικών συνεπειών για το περιβάλλον και την ανθρώπινη υγεία που θα μπορούσαν να προκληθούν από την ακατάλληλη απόρριψη του προϊόντος αυτού. Για περισσότερες πληροφορίες σχετικά με την ανακύκλωση αυτού του προϊόντος, παρακαλείστε να επικοινωνήσετε με τις αρμόδιες υπηρεσίες του δήμου σας ή με την εταιρεία ΠΛΑΙΣΙΟ COMPUTERS. Τα Nuvelle, Kendrix και Dosette είναι προϊόντα της ΠΛΑΙΣΙΟ COMPUTERS Α.Ε.Β.Ε.

Γραμμή Επικοινωνίας: 800 11 12345

Θέση Σκλήρη, Μαγούλα Αττικής, 19018

www.plaisio.gr

Γενικοί Όροι Εγγύησης

Πριν χρησιμοποιήσετε τη συσκευή, βεβαιωθείτε ότι έχετε διαβάσει τις οδηγίες χρήσης που την συνοδεύουν.

Σας ενημερώνουμε ότι η συγκεκριμένη συσκευή καλύπτεται από εγγύηση καλής λειτουργίας σύμφωνα με τους όρους που προβλέπονται παρακάτω.

1. Η εγγύηση ισχύει από την ημερομηνία αγοράς όπως αυτή αναγράφεται στην νόμιμη απόδειξη αγοράς και έχει χρονική διάρκεια ίση με αυτή που αναγράφεται επίσης στην νόμιμη απόδειξη αγοράς.
2. Η εγγύηση ισχύει μόνο με την επίδειξη του εντύπου εγγύησης και της νόμιμης απόδειξης αγοράς.
3. Η παρούσα εγγύηση καλύπτει για οποιοδήποτε ελαττωματικό ανταλλακτικό καθώς και το κόστος εργασίας αντικατάστασης του. Η εγγύηση καλύπτει μόνο κατασκευαστικά ελαττώματα και δεν περιλαμβάνει αναλώσιμα είδη, όπως μπαταρίες, λαμπτήρες, αξεσουάρ, εξωτερικές σωληνώσεις κ.α. Σε καμία περίπτωση δεν σημαίνει την αντικατάσταση της συσκευής.
4. Η εταιρεία, ανάλογα με το είδος της βλάβης καθορίζει τον τρόπο και τον τόπο της επισκευής του μηχανήματος. Τα έξοδα μεταφοράς από και προς τα σημεία τεχνικής υποστήριξης είναι επιλογή και ευθύνη του πελάτη.
5. Προϊόντα που παραμένουν επισκευασμένα ή με άρνηση επισκευής ή με αδύνατη επικοινωνία με τον κάτοχο της συσκευής άνω των 15 ημερολογιακών ημερών από την ενημέρωση του πελάτη, χρεώνονται με έξοδα αποθήκευσης.
6. Η μέγιστη χρέωση που φέρει η εταιρεία περιορίζεται ρητά και αποκλειστικά στο αντίτιμο που έχει καταβληθεί για το προϊόν ή το κόστος επισκευής ή αντικατάστασης οποιοδήποτε προϊόντος που δεν λειτουργεί κανονικά και υπό φυσιολογικές συνθήκες.

Τι δεν καλύπτει η εγγύηση:

1. Η εγγύηση δεν ισχύει εάν η βλάβη οφείλεται σε κακή χρήση και εγκατάσταση, αμέλεια ή παρέμβαση από μη εξουσιοδοτημένο συνεργείο ή έλλειψη συντήρησης.
2. Οι τυχόν ζημιές που προκλήθηκαν κατά την διάρκεια μεταφοράς εξαιτίας εσφαλμένης τοποθέτησης της συσκευής (πχ μη αφαίρεση ασφαλειών μεταφοράς κτλ)
3. Βλάβες που οφείλονται σε κακή ηλεκτρική σύνδεση με τάση ρεύματος διαφορετική από την αναγραφόμενη στην πινακίδα της συσκευής ή σε μη γειωμένο ρευματοδότη και σε μεταβολές της τάσης.
4. Εξωγενών παραγόντων για τους οποίους δεν ευθύνεται το εργοστάσιο παραγωγής (μεγάλες διακυμάνσεις ηλεκτρικής τροφοδότησης, εκτός των προδιαγραφών ορίων λειτουργίας της συσκευής κλπ)
5. Συσκευές που δεν χρησιμοποιούνται σύμφωνα με κατάλληλες συνθήκες λειτουργίας, όπως χρήση στα πλαίσια επαγγελματικών δραστηριοτήτων.
6. Η εταιρεία δεν φέρει καμία ευθύνη για ζημιές που προκαλούνται από το προϊόν ή από σφάλματα λειτουργίας του προϊόντος, συμπεριλαμβανομένων των διαφυγόντων εσόδων και κερδών, των ειδικών, αποθετικών ή θετικών ζημιών και δεν φέρει καμία ευθύνη για καμία αξίωση η οποία εγείρεται από τρίτους ή από εσάς για λογαριασμό τρίτων.
7. Σε περιπτώσεις συσκευών δεν καλύπτονται βλάβες που οφείλονται στην ποιότητα/ακαταλληλότητα του νερού παροχής.

Nuvelle Stand Fan FSN-1655W



User Manual

Please read the manual before use and keep it for future reference

INTRODUCTION

Thank you for purchasing this excellent Nuvelle product! The fan you have just purchased is manufactured with performance, safety and quality in mind. It has a unique design and features and will keep you cool on hot summer days. We hope you enjoy it.

PARTS

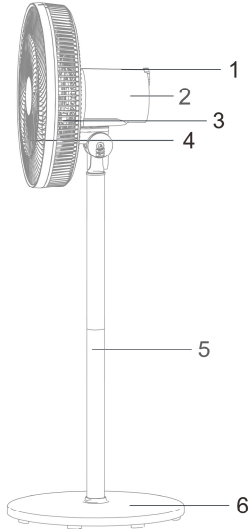

- | | | |
|---------------------|-----------------|--------------------|
| 1. Control Panel | 2. Motor Cover | 3. Rear Mesh Cover |
| 4. Front Mesh Cover | 5. Plastic Tube | 6. Chassis |

IMPORTANT:

1. Please read the instructions carefully before assembling the fan.
2. Please make sure the power voltage is the same as indicated in the name plate. This product uses AC220-240V,50-60Hz.
3. Never insert fingers or any other objects through the grille while the fan is operating. When using the fan, please unplug if there is abnormal condition like abnormal noise, smell.
4. In case of high temperature, smoke, etc contact service.
5. Never leave the appliance unattended. Unplug when leaving. Unplug when cleaning. Use wet cloths and add soft detergent if needed for cleaning. Then clean with a dry cloth. Do not use other chemicals like petrol, benzene, alcohol, etc.

6. Do not use the appliance if the cord is damaged. In this case contact service.
7. Use the appliance in environment of room temperatures under 40°C, max relative humidity 90% and elevation under 1000 meters.
8. This appliance is not intended for use by persons (including children) with reduced physical, sensory or mental capabilities, or lack of experience and knowledge, unless they have been given supervision or instructions concerning use of the appliance by a person responsible for their safety. Children should be supervised to ensure that they will not play with the appliance.

ASSEMBLY INSTRUCTIONS

Motor assembly:

1. Fit the rear grille and secure with the plastic grille support nut.
2. Fit the fan blade and secure with blade support nut.
3. Ensure that the drive pin that goes through the motor axle fits securely in the groove at the back of the blade.
4. Insert the front grille through the top of the rear grille.
5. Fit the rear grille clips onto the front grille and secure by the grille circle.
6. Check that the grille safety screw holes are aligned at the bottom of the grille.
7. Secure and tighten grille safety screw.

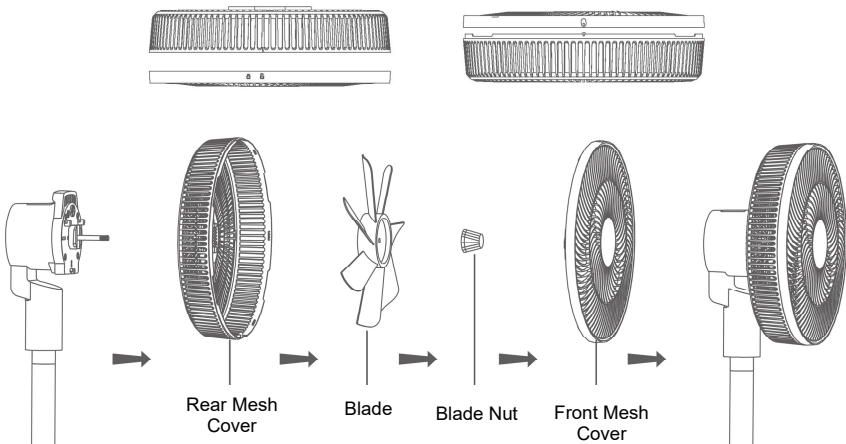

Base assembly:

1. Unscrew the height adjustment control and lift up the inner tube to the required height and secure it using the screw.
2. Insert the small column base into the hole of the base.
3. Secure it to the base using the base screw.
4. Insert the body into the inner tube and fix it by screw.

HEIGHT ADJUSTMENT

Rotate the connecting tube clockwise, separate and remove it, and connect the fan head directly to the lower tube.

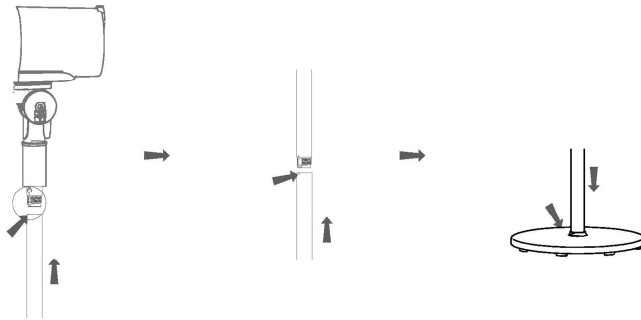

USE



On/Off Key: This key is the power on/off key. Touch it to power the unit.



Speed Control: This key is the wind speed key, which can be set to three positions of low, medium and high.



Timer: this is the timer key. The fan working time can be set to 1,2,3 8 hours. When the fan is running in timer state, the LED indicator will display the timer.



Swing: This key can be set to control the wind direction to the left and right when it is turned on.



Using the remote control

1. Please pull out the plastic isolation film when using for the first time.
2. You can use the remote control when you are less than five meters from the product and angle is less than 30 degrees.
3. Do not expose the remote control to the sun when pressing its buttons, as they will not work due to interference from the sun's rays.
4. If you are not going to use the remote control for a long time, please remove the battery to avoid possible battery leakage.

How to change the battery

To remove the battery compartment, loosen the screw and pull talb.Insert 1 x CR2025 (3V) battery into the small crevice as illustrated.

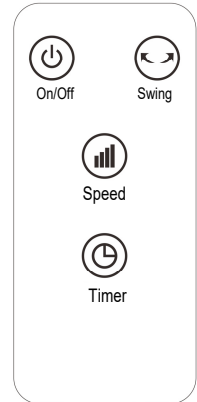
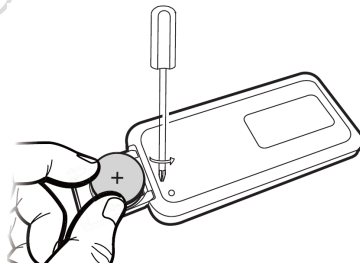
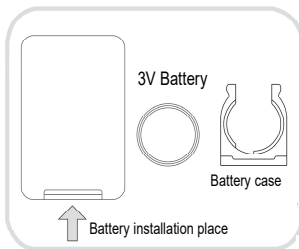

SPECIFICATIONS

Model	Size	Voltage	Frequency	Power	Noise
FSN-1655W	400mm	AC220-240V	50-60Hz	55W	57.5dB

ELECTRICAL SCHEMATIC

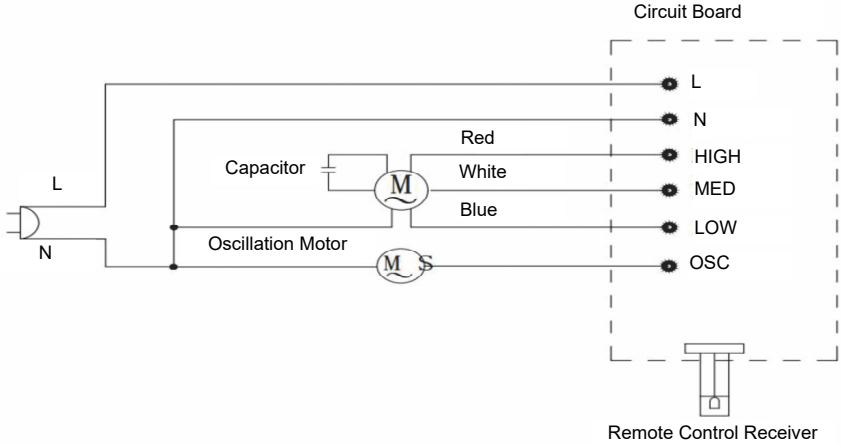

Correct Disposal of this product



This marking indicates that this product should not be disposed with other household waste throughout the EU. To prevent possible harm to the environment or public health due to uncontrolled waste disposal, recycle the product responsibly to promote the sustainable reuse of material resources. To return your used device, please use the return and collection systems or contact the store where the product was purchased. They can send this product for environmentally safe recycling.

COMPLIANCE WITH EU DIRECTIVES

Hereby, PLAISIO COMPUTERS S.A. declares that the device Nuvelle Stand Fan FSN-1655W complies with the requirements of the Electromagnetic Compatibility Directive 2014/30/EU, Low Voltage Directive 2014/35/EU and Ecodesign Directive 2009/125/EE and bears the marking



A copy of the Declaration of Conformity can be requested at the company's offices: THESI SKLIRI, MAGOULA ATTICA or via the website <https://www.plaisio.gr/>

Environmental information

This product complies with the requirements of the RoHS Directive 2011/65/EU of the EUROPEAN PARLIAMENT AND COUNCIL of 8 June 2011 on the restriction of use of certain hazardous substances in electrical and electronic equipment and bears the following marking.

RoHS



Disposal

In accordance with the requirements of Directive 2012/19/EU OF THE EUROPEAN PARLIAMENT AND COUNCIL of 4 July 2012 on waste electrical and electronic equipment (WEEE), the products and their individual components included in the directives after their use or end of life should not be disposed along with other household waste, but should be delivered to the point of sale or to an appropriate recycling point for electrical and electronic equipment. For more information, please contact your municipal waste disposal service.

By ensuring the correct disposal of this product, you will help prevent potential negative consequences for the environment and human health, which could otherwise be caused by inappropriate waste disposal of this product. For more information about recycling of this product, please contact your local authorities or PLAISIO COMPUTERS S.A.

Nuvelle , Kendrix and Dosette are products of PLAISIO COMPUTERS S.A.

Contact Phone: 800 11 12345

Thesi Skliri, Magoula Attica, 19018

www.plaisio.gr

General Warranty Terms

Before using the device, please ensure that you have read the accompanying user manual.

We inform you that this device is covered by a warranty for proper operation according to the terms outlined below:

1. The warranty is valid from the date of purchase as stated on the official purchase receipt and lasts for the duration indicated on the receipt.
2. The warranty is only valid upon presentation of the warranty certificate and the official purchase receipt.
3. This warranty covers any defective spare parts as well as the labor cost for their replacement. The warranty covers only manufacturing defects and does not include consumable items such as batteries, bulbs, accessories, external pipes, etc. Under no circumstances does it imply replacement of the entire device.
4. Depending on the type of malfunction, the company determines the method and location of the device's repair. Transportation costs to and from the service centers are the customer's responsibility.
5. Products that remain unrepaired, refused repair, or are uncontactable with the owner for more than 15 calendar days after customer notification, will incur storage fees.

6. The company's maximum liability is explicitly limited solely to the amount paid for the product or the cost of repair or replacement of any product that does not function properly under normal conditions.

What the warranty does not cover:

1. The warranty is void if the malfunction is caused by misuse, incorrect installation, negligence, unauthorized service intervention, or lack of maintenance.
2. Damages occurring during transportation due to improper placement of the device (e.g., failure to remove transport locks, etc.).
3. Malfunctions caused by incorrect electrical connection with voltage different from that stated on the device's rating plate, ungrounded power outlets, or voltage fluctuations.
4. External factors beyond the manufacturer's control (such as significant power supply fluctuations outside the device's operating specifications).
5. Devices not used under appropriate operating conditions, such as use in professional or commercial activities.
6. The company bears no responsibility for damages caused by the product or its malfunctions, including lost revenue and profits, special, incidental, or consequential damages, and is not liable for any claims made by third parties or by you on behalf of third parties.
7. In cases of devices involving water supply, damages caused by poor water quality or unsuitable water supply are not covered.



πλαίσιο

Θέση Σκληρή, Μαγούλα Αττικής

www.plaisio.gr

Τηλ. **800-11-12345**
(γραμμή χωρίς χρέωση)

Τηλ. **210-2895000**
(από κινητό)