

πλαισιο ●

TURBO X

Turbo-X Sphere V Black

Midi Tower



ΟΔΗΓΙΕΣ ΕΓΚΑΤΑΣΤΑΣΗΣ

0

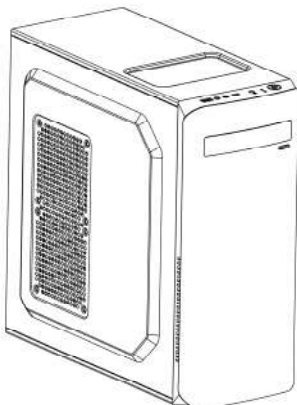

- A: Αφαιρέστε τα πλευρικά πάνελ και το πάνω πάνελ.
 B: Τοποθετήστε το τροφοδοτικό (PSU).
 Γ: Τοποθετήστε τη μητρική πλακέτα (MB).
 Δ: Τοποθετήστε τους ανεμιστήρες.
 E: Τοποθετήστε τον σκληρό δίσκο (HDD).
 ΣΤ: Τοποθετήστε τον δίσκο SSD (SSD).
 Ζ: Τοποθετήστε την κάρτα γραφικών (VGA).

A

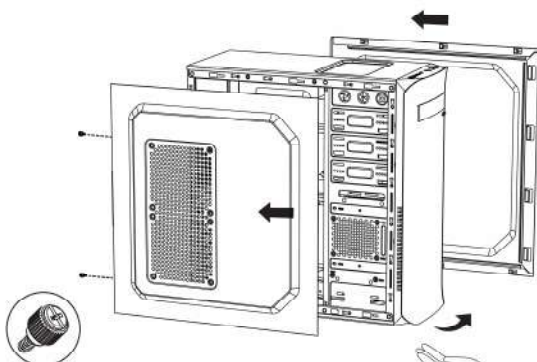

- Παρακαλούμε αφαιρέστε τις βίδες πριν να αφαιρέσετε τα πλευρικά πάνελ
- Παρακαλούμε αφαιρέστε τα πλευρικά πάνελ πριν να αφαιρέσετε το μπροστινό πάνελ

C

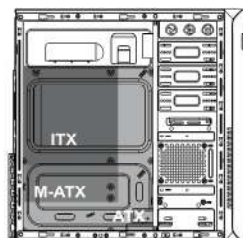

- Βιδώστε τις σιδερένιες βίδες και χρησιμοποιήστε τους παρεχόμενους αποστατές και βίδες για να σταθεροποιήσετε τη μητρική πλακέτα (MB)

B

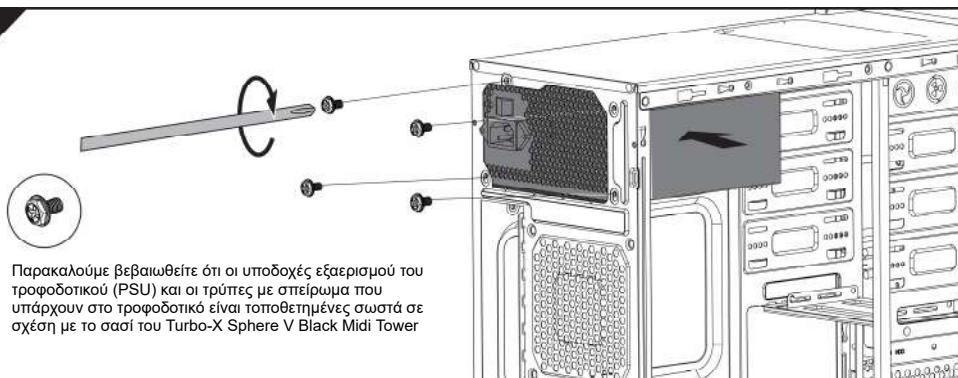

- Παρακαλούμε βεβαιωθείτε ότι οι υποδοχές εξαιρισμού του τροφοδοτικού (PSU) και οι τρύπες με σπειρώματα που υπάρχουν στο τροφοδοτικό είναι τοποθετημένες σωστά σε σχέση με το σασί του Turbo-X Sphere V Black Midi Tower

D

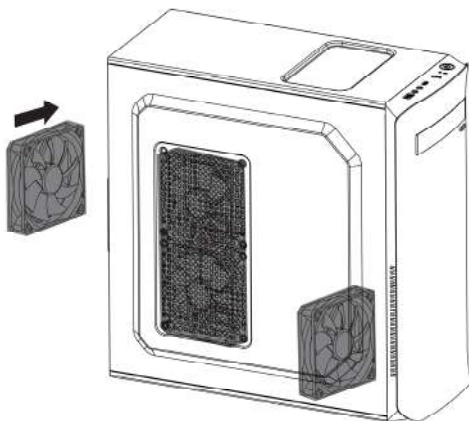

- Υποστηριζόμενοι ανεμιστήρες (μέγιστο)
Μπροστά: 1 x 120χιλ.
Πίσω: 1 x 80/ 120χιλ.
Αριστερά: 2x 120χιλ.
Για εξαιρετική απόδοση, το Turbo-X Sphere V Black Midi Tower επιτρέπει τη χρήση ψύκτρας επεξεργαστή (με μέγιστο ύψος 135χιλ.)

E



- Τοποθετήστε σκληρό δίσκο 3.5" (HDD) και σταθεροποιήστε τον χρησιμοποιώντας τις βίδες που εικονίζονται παραπλεύρως.
- Υποστηρίζονται 4 σκληροί δίσκοι 3,5"

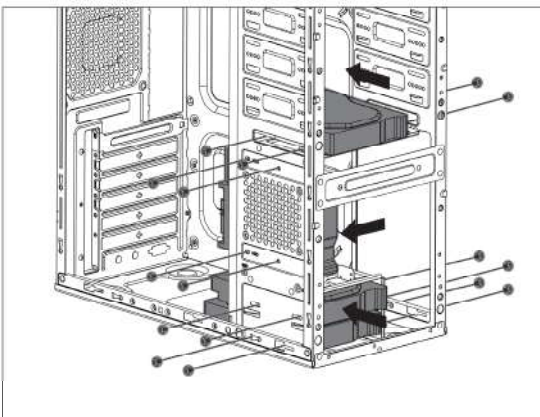

F



- Τοποθετήστε δίσκο 2.5" (SSD) και σταθεροποιήστε τον χρησιμοποιώντας τις βίδες που εικονίζονται παραπλεύρως.
- Υποστηρίζονται 2 δίσκοι 2,5" (SSD)

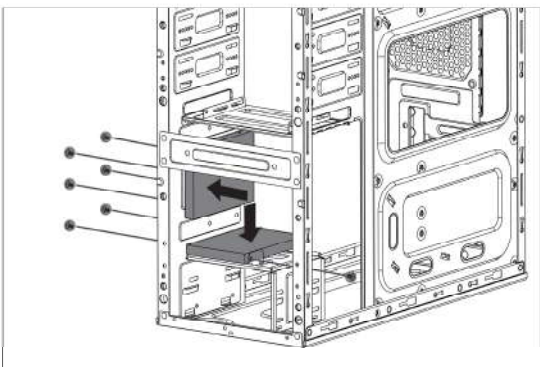

G

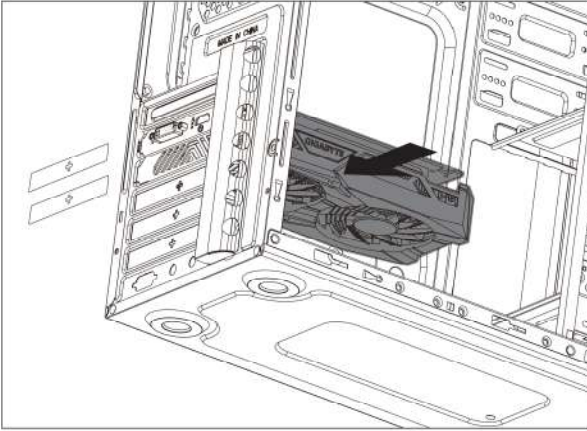

- Αφαιρέστε το προστατευτικό κάλυμμα της υποδοχής PCI. Τοποθετήστε την κάρτα γραφικών και σταθεροποιήστε την χρησιμοποιώντας μία βίδα.

ΠΑΝΕΛ I/O

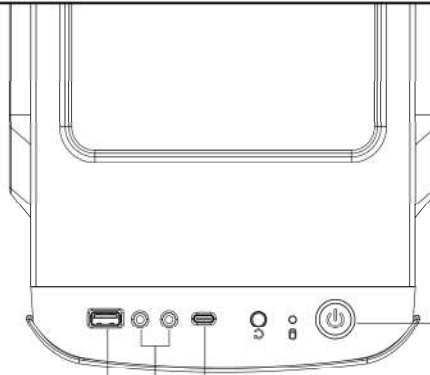

Ήχος HD
 USB 3.0 USB Type-C

Power (Πλήκτρο ενεργοποίησης/ απενεργοποίησης)

Σχεδιάγραμμα των PIN για το καλώδιο του πάνελ I/O

ΣΥΝΔΕΣΗ USB 3.0

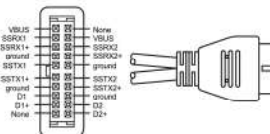

ΣΥΝΔΕΣΗ HD AUDIO

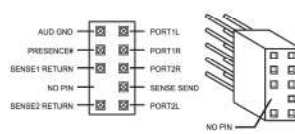

Ασφάλεια & Συντήρηση

Ο συγκεκριμένος οδηγός περιέχει σημαντικές πληροφορίες για τη χρήση και λειτουργία της συσκευής σας. Παρακαλώ διαβάστε όλες τις πληροφορίες με προσοχή για την βέλτιστη απόδοση της συσκευής σας, καθώς και για την αποφυγή οποιασδήποτε ζημιάς τόσο σε εσάς όσο και στη συσκευή σας.

Οποιαδήποτε αλλαγή ή τροποποίηση που δεν εγκρίνεται σε αυτόν τον οδηγό μπορεί να παραβιάσει τους όρους εγγύησης, να προξενήσει ζημία στη συσκευή ή τραυματισμό σε εσάς.

- Κατά τη χρήση της συσκευής να μένετε μακριά από πηγές θερμότητας, υψηλές τάσεις και παρόμοια επικίνδυνα περιβάλλοντα. Μην εκθέτετε το προϊόν σας σε φλόγες ή αναμμένα προϊόντα καπνού.
- **Προειδοποίηση!** Εάν το προϊόν απορριφθεί στη φωτιά, μπορεί να εκραγεί
- Μην βάζετε ποτέ τη συσκευή σας στον φούρνο μικροκυμάτων γιατί θα προκληθεί έκρηξη της μπαταρίας
- Μη βάψετε ή μην επιχειρήσετε να αποσυναρμολογήσετε ή να τροποποιήσετε το προϊόν. Το σέρβις θα πρέπει να εκτελείται μόνο από εξουσιοδοτημένο προσωπικό της Plaisio Computers
- Απαγορεύεται η χρήση ουσιών όπως βενζίνη, διαλυτικά ή αλκοόλ για καθαρισμό του προϊόντος. Να μην απλώνετε διαβρωτικά χημικά (όπως απορρυπαντικά) στη συσκευή σας. Για τον καθαρισμό της χρησιμοποιήστε μόνο ένα απαλό πανί
- Να μην αφήνετε τη συσκευή σας εκτεθειμένη στον ήλιο ή σε περιβάλλον με πολλή σκόνη
- Μη χρησιμοποιείτε τη συσκευή αν έχει υποστεί βλάβη
- Παρακαλούμε να μην χρησιμοποιείτε τη συσκευή σε περιβάλλον με πολλή υγρασία, όπως το μπάνιο. Να μην την αφήσετε να βραχεί ή να υγρανθεί
- Η παρούσα συσκευή δεν προορίζεται για χρήση σε περιπτώσεις όπου η αστοχία της συσκευής θα μπορούσε να οδηγήσει σε θάνατο, σωματικό τραυματισμό ή σοβαρή βλάβη στο περιβάλλον.
- Θα πρέπει να χρησιμοποιήσετε μόνο το φορτιστή. Η εταιρεία μας δε φέρει καμία ευθύνη για τυχόν βλάβες λόγω χρήσης εξαρτημάτων άλλων κατασκευαστών
- Κατά την σύνδεση και αποσύνδεση του φορτιστή από τη συσκευή, να κρατάτε από το βύσμα και όχι από το καλώδιο
- Η φόρτιση της μπαταρίας θα πρέπει να πραγματοποιείται σε δροσερό, καλά αεριζόμενο χώρο. Αν η θερμοκρασία του περιβάλλοντος είναι πολύ υψηλή, μπορεί να προκληθούν εγκαύματα, καπνός, παραμορφώσεις ή και έκρηξη
- Ποτέ μην τοποθετείτε μπαταρίες ή συσκευές επάνω ή μέσα σε θερμαντικές συσκευές, όπως για παράδειγμα φούρνους μικροκυμάτων, ηλεκτρικές κουζίνες ή καλοριφέρ. Οι μπαταρίες ενδέχεται να εκραγούν αν υπερθερμανθούν
- Να μην τοποθετήσετε τη μπαταρία σε νερό γιατί θα προκληθεί βραχυκύκλωμα, με αποτέλεσμα υπερθέρμανση, καπνό, παραμόρφωση ή και έκρηξη
- Παρακαλούμε να μεταχειρίζεστε τη μπαταρία ακολουθώντας τους κανονισμούς (όπως π.χ. περί ανακύκλωσης). Μην πετάξετε τη μπαταρία στα οικιακά απορρίμματα. Μπορεί να προκληθεί έκρηξη και μόλυνση του περιβάλλοντος
- Να χρησιμοποιείτε τον παρεχόμενο φορτιστή. Μη φορτίζετε τη μπαταρία συνεχόμενα για περισσότερες από 12 ώρες
- Μην προκαλείτε ζημία στο καλώδιο του φορτιστή λυγίζοντας, στρίβοντας, τραβώντας ή ζεσταίνοντας το. Μην χρησιμοποιείτε το φορτιστή αν η υποδοχή είναι χαλαρή στην πρίζα γιατί μπορεί να προκληθεί ηλεκτροπληξία ή φωτιά
- Μην βάζετε βερία αντικείμενα πάνω στο καλώδιο του φορτιστή
- Μην πιάνετε το κινητό σας με βρεγμένα χέρια ενώ φορτίζει. Υπάρχει κίνδυνος ηλεκτροπληξίας ή σοβαρής ζημιάς της συσκευής σας.
- Μην εκθέτετε το φορτιστή ή την μπαταρία σε πτώσεις ή προσκρούσεις
- Μην εκθέτετε τις μπαταρίες σε υψηλή εξωτερική πίεση, καθώς μπορεί να προκύψει εσωτερικό βραχυκύκλωμα και υπερθέρμανση
- Παρακαλούμε φυλάξτε τη μπαταρία σε ασφαλές μέρος μακριά από παιδιά
- Αποσυνδέστε το φορτιστή κατά την διάρκεια καταγίδας
- Μη χρησιμοποιείτε φορτιστή ή μπαταρία που έχει υποστεί ζημία
- Αν η συσκευή παρουσιάσει διόγκωση παρακαλούμε σταματήστε άμεσα τη χρήση της

Εγγύηση & Όροι χρήσης

Με την παρουσία, η ΠΛΑΙΣΙΟ COMPUTERS A.E.B.E., δηλώνει ότι ο εξοπλισμός Turbo-X Sphere V Black Midi Tower συμμορφώνεται με τις απαιτήσεις της οδηγίας 2014/35/ΕΕ χαμηλής τάσης και της οδηγίας 2014/30/ΕΕ (EMC)



Αντίγραφο της Δήλωσης συμμόρφωσης μπορείτε να ζητήσετε από τα γραφεία της εταιρείας στη διεύθυνση: ΘΕΣΗ ΣΚΛΗΡΙ, ΜΑΓΟΥΛΑ ΑΤΤΙΚΗΣ ή στην ηλεκτρονική διεύθυνση <https://www.plaisio.gr/> ή στο τηλ : 800 11 12345

Πληροφορίες για το περιβάλλον

Το παρόν Συμβόλν συμμορφώνεται με τις απαιτήσεις της οδηγίας RoHS 2011/65/EE του ΕΥΡΩΠΑΪΚΟΥ ΚΟΙΝΟΒΟΥΛΙΟΥ ΚΑΙ ΤΟΥ ΣΥΜΒΟΥΛΙΟΥ της 8^{ης} Ιουνίου 2011, σχετικά με τον περιορισμό της χρήσης ορισμένων επικίνδυνων ουσιών σε είδη ηλεκτρικού και ηλεκτρονικού εξοπλισμού και φέρει την ακόλουθη σήμανση

RoHS



Αποκομιδή προϊόντων

Σύμφωνα με τις απαιτήσεις της οδηγίας 2012/19/EE ΤΟΥ ΕΥΡΩΠΑΪΚΟΥ ΚΟΙΝΟΒΟΥΛΙΟΥ ΚΑΙ ΤΟΥ ΣΥΜΒΟΥΛΙΟΥ, της 4^{ης} Ιουλίου 2012, σχετικά με τα απόβλητα ειδών ηλεκτρικού και ηλεκτρονικού εξοπλισμού (ΑΗΗΕ) τα περιλαμβανόμενα στις οδηγίες προϊόντα και επιμέρους εξαρτήματα αυτών μετά τη χρήση ή την απαξίωση τους δεν πρέπει να πετιούνται στα σκουπίδια με τα άλλα οικιακά απορρίμματα, αλλά να επιστρέφονται στο σημείο πώλησης ή σε κατάλληλο σημείο ανακύκλωσης ηλεκτρικού και ηλεκτρονικού εξοπλισμού. Για περισσότερες πληροφορίες επικοινωνήστε με τις υπηρεσίες καθαριότητας του δήμου σας.

Φροντίζοντας για τη σωστή απόρριψη του προϊόντος βοηθάτε στην πρόληψη των αρνητικών συνεπειών για το περιβάλλον και την ανθρώπινη υγεία που θα μπορούσαν να προκληθούν από την ακατάλληλη απόρριψη του προϊόντος αυτού. Για περισσότερες πληροφορίες σχετικά με την ανακύκλωση αυτού του προϊόντος, παρακαλείστε να επικοινωνήσετε με τις αρμόδιες υπηρεσίες του δήμου σας ή με την εταιρεία ΠΛΑΙΣΙΟ COMPUTERS AEBE.

Τα Turbo-X, Sentio, Q-CONNECT, Door, 82°C, UbeFit είναι προϊόντα της ΠΛΑΙΣΙΟ COMPUTERS A.E.B.E.

Γραμμή Επικοινωνίας: 800 11 12345

Θέση Σκλήρι, Μαγούλα Αττικής, 19018

www.plaisio.gr

Πληροφορίες ασφαλείας

Για να μην τραυματίσετε τον εαυτό σας ή άλλα άτομα και για να μην προκαλέσετε ζημιά στη συσκευή σας, διαβάστε όλες τις πληροφορίες που ακολουθούν πριν χρησιμοποιήσετε τη συσκευή σας.

Προειδοποίηση: Αποτροπή ηλεκτροπληξίας, πυρκαγιάς και έκρηξης

Μη χρησιμοποιείτε καλώδια ρεύματος ή βύσματα που έχουν υποστεί ζημιά, ή χαλαρές ηλεκτρικές πρίζες.

Μην ακουμπάτε το καλώδιο ρεύματος με βρεγμένα χέρια και μην αποσυνδέετε το φορτιστή τραβώντας το καλώδιο.

Μην τσακίζετε και μην προκαλείτε ζημιά στο καλώδιο ρεύματος.

Μη βραχυκυκλώνετε το φορτιστή ή την μπαταρία.

Μην εκθέτετε το φορτιστή ή την μπαταρία σε πτώσεις ή προσκρούσεις.

Μη φορτίζετε την μπαταρία με φορτιστές που δεν έχουν εγκριθεί από τον κατασκευαστή.

Μη χρησιμοποιείτε τη συσκευή σας, ενώ φορτίζεται και μην ακουμπάτε τη συσκευή σας με βρεγμένα χέρια.

Μην χρησιμοποιείτε τη συσκευή σας κατά τη διάρκεια καταιγίδας.

Μπορεί να προκληθεί δυσλειτουργία της συσκευής σας και υπάρχει μεγάλος κίνδυνος ηλεκτροπληξίας.

Μη χρησιμοποιείτε μια μπαταρία ιόντων-λιθίου (Li-Ion) που έχει υποστεί ζημιά ή παρουσιάζει διαρροή.

Για την ασφαλή απόρριψη των μπαταριών ιόντων-λιθίου, επικοινωνήστε με το πλησιέστερο εξουσιοδοτημένο επισκευαστικό κέντρο.

Μεταχειριστείτε και πετάξτε τις μπαταρίες και τους φορτιστές με προσοχή

- Χρησιμοποιείτε μόνο μπαταρίες εγκεκριμένες από τον κατασκευαστή και φορτιστές που έχουν σχεδιαστεί ειδικά για τη συσκευή σας. Μη συμβατές μπαταρίες και φορτιστές μπορεί να προκαλέσουν σοβαρούς τραυματισμούς ή ζημιές στη συσκευή σας.
- Μην πετάτε μπαταρίες ή συσκευές στη φωτιά. Εφαρμόζετε όλους τους τοπικούς κανονισμούς κατά την απόρριψη χρησιμοποιημένων μπαταριών ή συσκευών.
- Ποτέ μην τοποθετείτε μπαταρίες ή συσκευές επάνω ή μέσα σε θερμαντικές συσκευές, όπως για παράδειγμα φούρνους μικροκυμάτων, ηλεκτρικές κουζίνες ή καλοριφέρ. Οι μπαταρίες ενδέχεται να εκραγούν αν υπερθερμανθούν.
- Μην σπάτε ή τρυπάτε την μπαταρία. Μην εκθέτετε τις μπαταρίες σε υψηλή εξωτερική πίεση, καθώς μπορεί να προκύψει εσωτερικό βραχυκύκλωμα και υπερθέρμανση.

Προστατέψτε τη συσκευή, τις μπαταρίες και τους φορτιστές από ζημιά

- Αποφεύγετε να εκθέτετε τη συσκευή και τις μπαταρίες σε υπερβολικά χαμηλές ή υπερβολικά υψηλές θερμοκρασίες.
- Οι ακραίες θερμοκρασίες μπορεί να βλάψουν τη συσκευή και να μειώσουν τη δυνατότητα φόρτισης και τη διάρκεια ζωής της συσκευής και των μπαταριών.
- Αποφύγετε την επαφή των μπαταριών με μεταλλικά αντικείμενα, γιατί αυτό μπορεί να δημιουργήσει σύνδεση ανάμεσα στους θεματικούς ακροδέκτες + και - των μπαταριών σας και να οδηγήσει σε προσωρινή ή μόνιμη ζημιά στην μπαταρία.
- Μη χρησιμοποιείτε φορτιστή ή μπαταρία που έχει υποστεί ζημιά.

Γενικοί όροι εγγύησης

1. Η εγγύηση ισχύει από την ημερομηνία αγοράς όπως αυτή αναγράφεται στην νόμιμη απόδειξη αγοράς και έχει χρονική διάρκεια ίση με αυτή αναγράφεται επίσης στην νόμιμη απόδειξη αγοράς.
2. Η εγγύηση ισχύει μόνο με την επίδειξη του εντύπου εγγύησης και της νόμιμης απόδειξης αγοράς.
3. Για οποιαδήποτε συναλλαγή του πελάτη όσον αναφορά το προϊόν που έχει προμηθευτεί από την Πλαίσιο Computers, είτε αυτό αφορά Service καταστήματος, είτε τηλεφωνική υποστήριξη, είτε επίσκεψη στο χώρο του πελάτη, θα πρέπει να γνωρίζει τον κωδικό πελάτη του όπως αυτός αναγράφεται στην απόδειξη αγοράς του προϊόντος.
4. Πριν την παράδοση ενός προϊόντος είτε για επισκευή, είτε πριν την επίσκεψη τεχνικού στον χώρο του πελάτη, είτε πριν την χρησιμοποίηση οποιασδήποτε τεχνικής υπηρεσίας, σε κάθε περίπτωση ο πελάτης οφείλει να δημιουργήσει αντίγραφο ασφαλείας για τα τυχόν δεδομένα του και να έχει ορθώσει στοιχεία εμπιστευτικού χαρακτήρα ή προσωπικής φύσεως.
5. Η επίσκεψη θα γίνεται στις τεχνικές εγκαταστάσεις της Πλαίσιο Computers, με την προσκόμιση της συσκευής από τον πελάτη κατά τις εργάσιμες ημέρες και ώρες.
6. Σε περίπτωση αδυναμίας επίσκεψης του ελαττωματικού προϊόντος η Πλαίσιο Computers το αντικαθιστά με άλλο ίδιο αντίστοιχων τεχνικών προδιαγραφών.
7. Ο τρόπος και τα έξοδα μεταφοράς από και προς τα σημεία τεχνικής υποστήριξης της Πλαίσιο Computers καθώς και η εν-δεχόμενη ασφάλιση των προϊόντων είναι επιλογή και αποκλειστική ευθύνη του πελάτη.
8. Ο χρόνος αποπεράτωσης της επισκευής των προϊόντων Turbo-X, Doop, Sentio, @Work, Connect αποφασίζεται αποκλειστικά από την Πλαίσιο Computers και ορίζεται από 4 έως 48 ώρες εφόσον υπάρχει το απαραίτητο ανταλλακτικό. Μετά το πέρας των 15 ημερών η Πλαίσιο Computers δεσμεύεται να δώσει στον πελάτη προϊόν προς προσωρινή αντικατάσταση μέχρι την ολοκλήρωση επισκευής.
9. Η επισκευή ή αντικατάσταση του προϊόντος είναι στην απόλυτη επιλογή της Πλαίσιο Computers. Τα ανταλλακτικά ή προϊόντα που αντικαταστάθηκαν περιέχονται στην αποκλειστική κυριότητα της.
10. Η παρούσα εγγύηση δεν καλύπτει αναλώσιμα μέρη (πχ. CD, μπαταρίες, καλώδια, κτλ.)
11. Οι τεχνικοί της Πλαίσιο Computers υποχρεούνται να προβούν στην εγκατάσταση και παραμετροποίηση μόνον των υλικών και προγραμμάτων που έχουν προμηθευτεί οι πελάτες από τα καταστήματα της Πλαίσιο Computers αποκλειόμενου οιασδήποτε άλλου προϊόντος άλλης εταιρείας
12. Οι τεχνικοί της Πλαίσιο Computers δεν υποχρεούνται να προβούν σε οποιαδήποτε αντικατάσταση υλικού, στα πλαίσια της εγγύησης του προϊόντος και εφόσον ισχύει η εγγύηση αυτών, εάν δεν τους επιδειχθεί η πρωτότυπη απόδειξη ή το τιμολόγιο αγοράς του προς αντικατάσταση υλικού.
13. Η Πλαίσιο Computers δεν υποστηρίζει με εγγύηση προϊόντα στα οποία έχουν χρησιμοποιηθεί μη νόμιμα αντίγραφα λειτουργικών συστημάτων ή προγραμμάτων.
14. Η Πλαίσιο Computers δεν υποχρεούται να αποκαταστήσει βλάβες οποιονδήποτε υλικών τα οποία δεν έχουν αγορασθεί από τα καταστήματα της Πλαίσιο Computers, ή/και είναι είτε εκτός είτε εντός εγγύησης, είτε η βλάβη είχε προαναφερθεί, είτε παρουσιάστηκε κατά την διάρκεια της επισκευής ή της παρουσίας του τεχνικού.
15. Σε περίπτωση που η αγορά δεν έχει γίνει από τα καταστήματα της Πλαίσιο Computers ή είναι εκτός εγγύησης. Οποιαδήποτε επισκευή/ αντικατάσταση γίνει, πραγματοποιείτε με αποκλειστική ευθύνη και έξοδα του πελάτη.
16. Η Πλαίσιο Computers δεν ευθύνεται για την εγκατάσταση, παραμετροποίηση, αποκατάσταση, παρενέργεια οποιουδήποτε λογισμικού ή/και προγράμματος που δεν εμπορεύεται.
17. Οι επισκευές των τεχνικών της Πλαίσιο Computers πραγματοποιούνται εντός της ακτίνας των 20 χλμ από το πλησιέστερο κατάστημα της και οι πραγματοποιηθείσες εργασίες επίσκεψης χρεώνονται βάση τιμοκαταλόγου.
18. Προϊόντα που παραμένουν επισκευασμένα ή με άρνηση επι-σκευής ή με αδύνατη επικοινωνία με τον κάτοχο της συσκευής άνω των 15 ημερολογιακών ημερών από την ενημέρωση του πελάτη, χρεώνονται με έξοδα αποθήκευσης.
19. Η η μέγιστη υποχρέωση που φέρει η Πλαίσιο Computers περιορίζεται ρητά και αποκλειστικά στο αντίτιμο που έχει καταβληθεί για το προϊόν ή το κόστος επισκευής ή αντικατάστασης οποιουδήποτε προϊόντος που δεν λειτουργεί κανονικά και υπό φυσιολογικές συνθήκες.
20. Η Πλαίσιο Computers δεν φέρει καμία ευθύνη για ζημιές που προκαλούνται από το προϊόν ή από σφάλματα λειτουργίας του προϊόντος, συμπεριλαμβανομένων των διαφυγόντων εσόδων και κερδών, των ειδικών, αποθετικών ή θετικών ζημιών και δεν φέρει καμία ευθύνη για καμία αξίωση η οποία εγείρεται από τρίτους ή από εσάς για λογαριασμό τρίτων.
21. Με την παραλαβή της παρούσας εγγύησης ο πελάτης αποδέχεται ανεπιφύλακτα τους όρους της.

Τι δεν καλύπτει η εγγύηση προϊόντων Turbo-X, Doop, Sentio, @Work, Connect

1. Δεν καλύπτει οποιοδήποτε πρόβλημα που έχει προκληθεί από λογισμικό ή άλλο πρόγραμμα καθώς και προβλήματα που έ-χουν προκληθεί από ιούς.
2. Δεν καλύπτει μεταφορικά έξοδα από και προς τις εγκαταστάσεις της Πλαίσιο Computers.
3. Δεν καλύπτει επισκευή, έλεγχο ή/και αντικατάσταση στον χώρο του πελάτη (Onsite)
4. Βλάβες που έχουν προκληθεί από κακή χρήση όπως, φθορές, πτώση ρίψη υγρών, σπασμένα ή/και αλλοιωμένα μέρη κτλ.

Δεδομένα και απώλεια

1. Πριν την παράδοση ενός προϊόντος είτε για επισκευή, είτε πριν την επίσκεψη τεχνικού στον χώρο του πελάτη, είτε πριν την χρησιμοποίηση οποιασδήποτε τεχνικής υπηρεσίας, σε κάθε περίπτωση ο πελάτης οφείλει να δημιουργήσει αντίγραφο ασφαλείας για τα τυχόν δεδομένα του και να έχει σβήσει στοιχεία εμπιστευτικού χαρακτήρα ή προσωπικής φύσεως.
2. Σε περίπτωση βλάβης σκληρού δίσκου ή/και γενικότερα οποιοδήποτε αποθηκευτικού μέσου η Πλαίσιο Computers υποχρεούται να αντικαταστήσει το ελαττωματικό υλικό, το οποίο αυτόμάτως σημαίνει απώλεια των αποθηκευμένων αρχείων και λογισμικών χωρίς η Πλαίσιο Computers να έχει ευθύνη για αυτά.
3. Ο πελάτης είναι αποκλειστικά υπεύθυνος για την ασφάλεια και την φύλαξη των δεδομένων του, καθώς και για την επαναφορά και επανεγκατάσταση τους οποιαδήποτε στιγμή και για οποιοδήποτε λόγο και αιτία. Η Πλαίσιο Computers δεν

θα είναι υπεύθυνη για την ανάκτηση και επαναγκατάσταση προγραμμάτων ή δεδομένων άλλων από αυτών που εγκατέστησε αρχικά κατά την κατασκευή του προϊόντος.

4. Η Πλαίσιο Computers δεν φέρει καμία ευθύνη για τα αποθηκευμένα δεδομένα (data, αρχεία, προγράμματα) στα μαγνητικά, μαγνητο-οπτικά ή οπτικά μέσα, καθώς και για οποιαδήποτε άμεση, έμμεση, προσθετική ή αποθετική ζημιά που προκύπτει από την απώλειά τους. Η φύλαξη και αποθήκευσης των δεδομένων ανήκει στην αποκλειστική ευθύνη του πελάτη.

Η εγγύηση παύει αυτόματα να ισχύει στις παρακάτω περιπτώσεις:

1. Όταν το προϊόν υποστεί επέμβαση από μη εξουσιοδοτημένο από την Πλαίσιο Computers άτομο.
 2. Όταν η βλάβη προέρχεται από κακή συνδεσμολογία, ατύχημα, πτώση, κραδασμούς, έκθεση σε ακραίες θερμοκρασίες, υγρασία ή ρίψη υγρών.
 3. Όταν το προϊόν υποβάλλεται σε φυσική ή ηλεκτρική καταπόνηση.
 4. Όταν ο αριθμός κατασκευής, τα διακριτικά σήματα, ο σειριακός αριθμός έχουν αλλοιωθεί, αφαιρεθεί ή καταστραφεί.
 5. Όταν το προϊόν χρησιμοποιείται με τρόπο που δεν ορίζεται από τις κατασκευαστικές προδιαγραφές ή σε απρόβλεπτο για τον κατασκευαστή περιβάλλον.
 6. Όταν το πρόβλημα οφείλεται σε προγράμματα ή λογισμικό (πχ. ιούς, custom firmware κτλ.) που μεταβάλλουν τα λειτουργικά χαρακτηριστικά της συσκευής.
 7. Όταν δεν ακολουθούνται οι διαδικασίες συντήρησης του κατασκευαστή.
 8. Δεν παρέχεται εγγύηση ούτε εγγυάται προστασία για ζημιά που προκλήθηκε από λανθασμένη εγκατάσταση ή χρήση.
 9. Δεν παρέχεται εγγύηση ούτε εγγυάται προστασία για προϊόντα τρίτων, λογισμικό και υλικό αναβάθμισης.
- Θα πρέπει να παρέχετε στην Πλαίσιο Computers κάθε εύλογη διευκόλυνση, πληροφορία, συνεργασία, εγκαταστάσεις και πρόσβαση ώστε να έχει την δυνατότητα να εκτελέσει τα καθήκοντά της, ενώ σε περίπτωση μη τήρησης των ανωτέρω η Πλαίσιο Computers δεν θα υποχρεούται να εκτελέσει οποιαδήποτε υπηρεσία ή υποστήριξη. Είστε υπεύθυνοι για την αφαίρεση προϊόντων που δεν προμήθευσε η Πλαίσιο Computers κατά την διάρκεια της τεχνικής υποστήριξης, για την τήρηση ανιγράφων και την εμπιστευτικότητα όλων των δεδομένων που αφορούν το προϊόν.

πλαίσιο ●

TURBO X

Turbo-X Sphere V Black

Midi Tower



INSTALLATION MANUAL

0

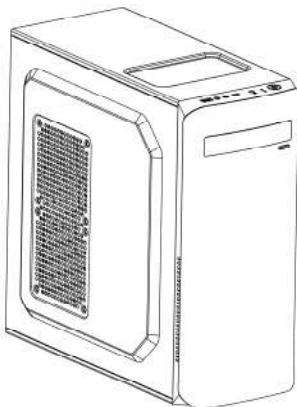

- A: Remove the side panels and top panel.
- B: Install the power supply (PSU).
- C: Install the motherboard (MB).
- D: Install the fans.
- E: Install the hard-disk drive (HDD).
- F: Install the solid-state drive (SSD).
- G: Install the graphics card (VGA).

A

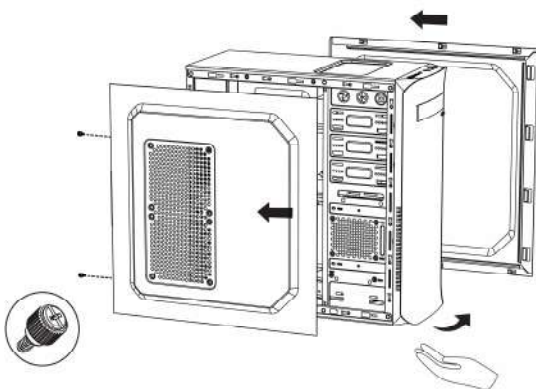

- Please remove the screws before removing the side panels
- Please remove the side panels before removing the front panel.

C

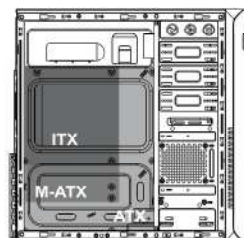

- Screw the iron screws, use the provided standoffs and screws to secure the motherboard

B

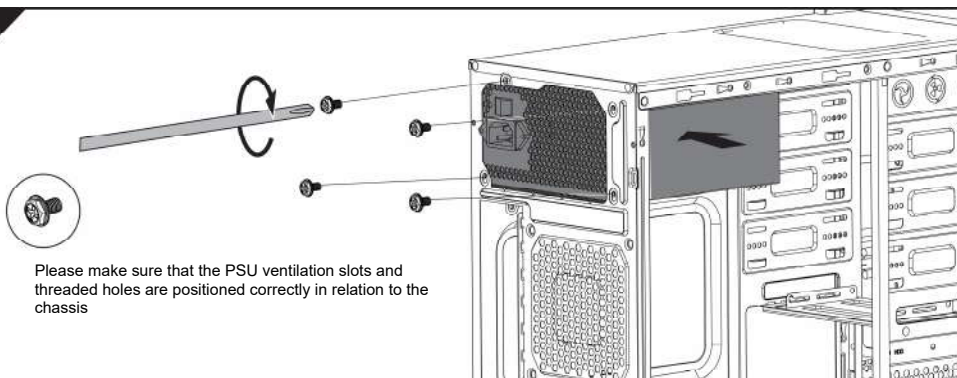

- Please make sure that the PSU ventilation slots and threaded holes are positioned correctly in relation to the chassis

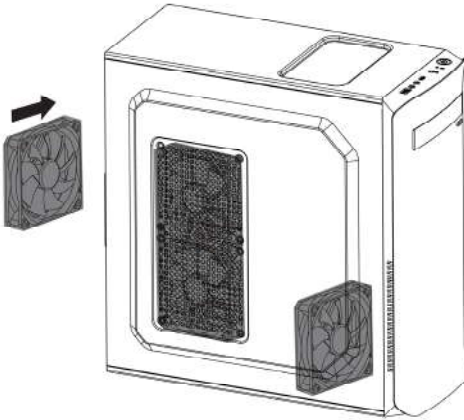
D

- Supported fans (maximum)
 Front: 1x 120 mm
 Back: 1x 80/120 mm
 Left Side: 2x 120 mm
 For superior performance, the chassis allows the use of a CPU cooler (135mm maximum Height)

E

- Insert the 3.5" HDD and fasten with screws as shown.
- Support 3.5" HDD x4"

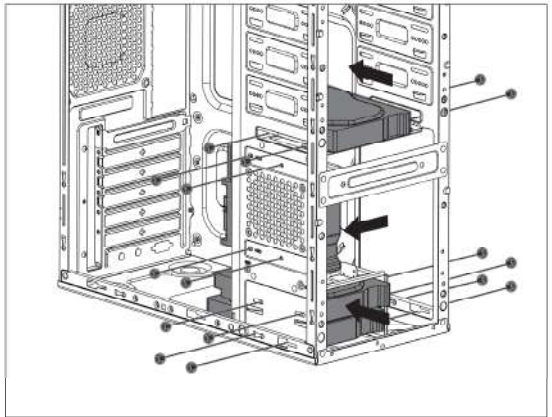
**F**

- Insert the 2.5" SSD and fasten with screws as shown.
- Support 2.5" SSD x2

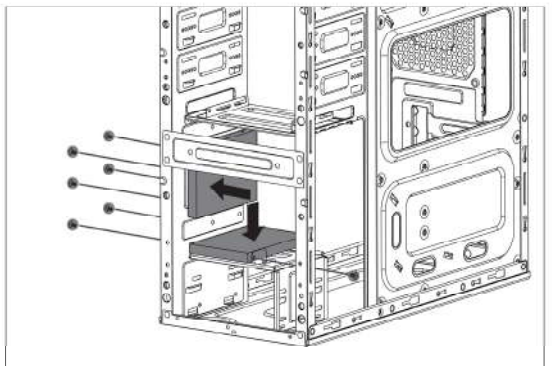

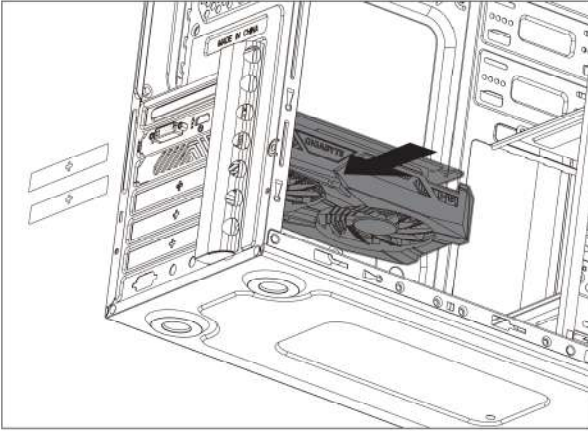
G

- Remove the PCI slot protection cover. Install the graphics card and secure it with a screw.

I/O PANEL

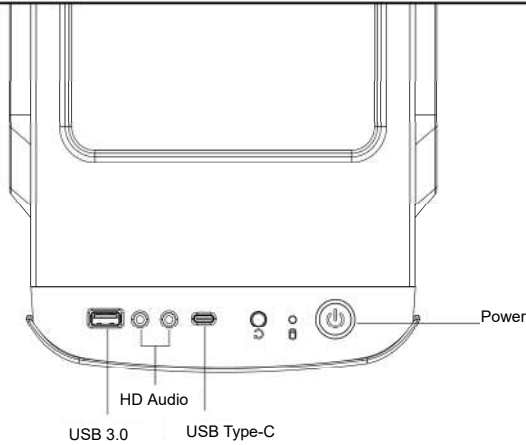

PIN diagram for I/O panel cable

USB 3.0 CONNECTOR

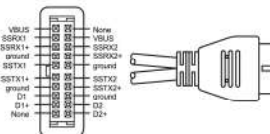

HD AUDIO CONNECTOR

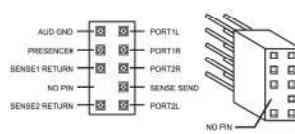

Safety & Maintenance

This guide contains important information regarding the use and operation of your device. Please read all information carefully for optimal performance of your device, as well as to avoid accidents or damage to your device.

Any alterations or modifications not approved in this guide may void your warranty, damage the device, or cause personal injury.

- When using the device, stay away from heat sources, high voltage, and similar hazardous environments. Do not expose your product to flames or lit tobacco products.
- Warning! If the product is disposed in a fire, it may explode
- Never put your device in a microwave oven because the battery will explode
- Do not paint or attempt to disassemble or modify the product. Service should only be performed by authorized personnel of Plaisio Computers
- It is prohibited to use substances such as gasoline, thinners or alcohol to clean the product. Do not apply corrosive chemicals (such as detergents) to your device. Use only a soft cloth to clean it
- Do not leave your device in the sun or in a very dusty environment
- Do not use the device in case of damage
- Please do not use the device in very humid environment, such as bathrooms. Do not let it get wet or damp.
- This device is not intended for use in situations where the failure of the device could lead to death, personal injury or serious damage to the environment.
- You should only use the supplied charger. Our company is not responsible for any damage caused by using accessories from third manufacturers
- When connecting or disconnecting the charger from the device, hold it by the plug and not by the cable
- Charging the battery should be carried out in a cool, well-ventilated area. If the ambient temperature is too high, burns, smoke, deformation or even explosion may occur
- Never place batteries or devices on or in heating devices, such as microwave ovens, electric stoves or radiators. Batteries may explode if overheated.
- Do not place the battery in water as this will cause a short circuit, resulting in overheating, smoke, deformation or even explosion
- Handle the battery according to regulations (e.g. recycling). Do not throw the battery in household waste. It may cause an explosion and environmental pollution
- Use the provided charger. Do not charge the battery continuously for more than 12 hours
- Do not damage the charger cable by bending, twisting, pulling or heating it. Do not use the charger if the plug is loose in the socket as this may cause electric shock or fire
- Do not place heavy objects on the charger cable
- If your hands are wet do not touch your mobile phone while it is charging. Risk of electric shock or serious damage to your device.
- Do not expose the charger or battery to water or strong impacts
- Do not expose the batteries to high external pressure. Internal short circuit and overheating may occur
- Please store the battery in a safe place away from children
- Unplug the charger during thunderstorms
- Do not use a damaged charger or battery
- If the device shows signs of swelling, please stop using it immediately

Warranty & Terms of Use

Hereby, PLAISIO COMPUTERS S.A. declares that the equipment Turbo-X Sphere V Black Midi Tower complies with the requirements of the Low Voltage Directive 2014/35/EU and the EMC Directive 2014/30/EU



A copy of the Declaration of Conformity can be requested at the company's offices: THESI SKLIRI, MAGOULA ATTICA or via the website <https://www.plaisio.gr/> or by phone: 800 11 12345

Environmental information

This product complies with the requirements of the RoHS Directive 2011/65/EU of the EUROPEAN PARLIAMENT AND COUNCIL of 8 June 2011 on the restriction of use of certain hazardous substances in electrical and electronic equipment and bears the following marking

RoHS



Disposal

In accordance with the requirements of Directive 2012/19/EU OF THE EUROPEAN PARLIAMENT AND COUNCIL of 4 July 2012 on waste electrical and electronic equipment (WEEE), the products and their individual components included in the directives after their use or end of life should not be disposed along with other household waste, but should be delivered to the point of sale or to an appropriate recycling point for electrical and electronic equipment. For more information, please contact your municipal waste disposal service.

By ensuring the correct disposal of this product, you will help prevent potential negative consequences for the environment and public health, which could otherwise be caused by inappropriate waste disposal of this product. For more information about recycling of this product, please contact your local authorities or PLAISIO COMPUTERS S.A.

Turbo-X, Sentio, Q-CONNECT, Doop, 82°C, UbeFit are products of PLAISIO COMPUTERS S.A.

Contact Phone: 800 11 12345

Thesi Skliri, Magoula Attica, 19018

www.plaisio.gr

Safety Information

To avoid personal injury or injury to others and damage to your device, read all of the following information before using your device.

Warning: Prevention of electric shock, fire, and explosion

Do not use damaged power cords or plugs, or loose electrical outlets.

Do not touch the power cord with wet hands, and do not unplug the charger by pulling on the cord.

Do not bend or damage the power cord.

Do not short-circuit the charger or battery.

Do not drop or impact the charger or battery.

Do not charge the battery with chargers not approved by the manufacturer.

Do not use your device while it is charging, and do not touch your device with wet hands.

Do not use your device during lightning storms.

It may cause your device to malfunction and there is a high risk of electric shock.

Do not use a damaged or leaking lithium-ion (Li-Ion) battery.

For safe disposal of lithium-ion batteries, contact your nearest authorized repair center.

Handle and dispose batteries and chargers with care.

- Use only manufacturer-approved batteries and chargers specifically designed for your device. Incompatible batteries and chargers may cause serious injury or damage to your device.
- Do not dispose batteries or devices in fire. Follow all local regulations when disposing used batteries or devices.
- Never place batteries or devices on or in heating appliances, such as microwave ovens, electric stoves, or radiators. Batteries may explode if overheated.
- Do not crush or puncture the battery. Do not expose batteries to high external pressure, as this may cause internal short circuit and overheating.

Protect the device, the batteries and the chargers from damage

- Avoid exposing the device and batteries to extremely low or extremely high temperatures.
- Extreme temperatures may damage the device and reduce charging ability and lifespan of the device and its batteries.
- Don't allow batteries to come into contact with metal objects, as this can create a connection between + and - terminals of your batteries and lead to temporary or permanent damage.
- Do not use a charger or battery that is damaged.

General warranty terms

1. The warranty is valid from the date of purchase as stated on the original receipt and has a duration equal to that also stated on the original receipt.
2. The warranty is valid only upon providing the warranty form and the original receipt of purchase.
3. For any transaction by the customer regarding the product purchased from Plaisio Computers, whether it concerns service at the store, phone support, or visit to the customer's premises, the customer should know his customer code stated on the receipt of the product.
4. Before delivering a product either for repair, or before a technician visits the customer's premises, or before providing any technical support, in any case the customer should create backup copies of any of his data and delete beforehand any confidential or personal data.
5. Repairs should be carried out at the technical facilities of Plaisio Computers, upon delivery of the device by the customer during working days and hours.
6. In the event of failure to repair the defective product, Plaisio Computers will replace it with another one of the same technical specifications.

7. The means and costs of transportation to and from Plaisio Computers' technical support points as well as any insurance of the products should be at the customer's disposal and sole responsibility.
8. The time for completion of the repair of Turbo-X, Doop, Sentio, @Work and Connect products should be decided exclusively by Plaisio Computers and is defined from 4 to 48 hours, provided that the necessary spare part is available. After the period of 15 days, Plaisio Computers should provide the customer with a temporary replacement product until the repair is completed.
9. The repair or replacement of the product should be at the absolute discretion of Plaisio Computers. The spare parts or products that were replaced are exclusive property of Plaisio Computers.
10. This warranty does not cover consumable parts (e.g. CDs, batteries, cables, etc.)
11. Plaisio Computers technical support should install and configure only the materials and programs that customers have purchased from Plaisio Computers stores, excluding any other product from third companies.
12. If the original receipt or purchase invoice of the material to be replaced is not provided, Plaisio Computers technicians are not obliged to replace any material, within the scope of the product warranty.
13. Plaisio Computers does not support and does not cover under warranty products in which illegal copies of operating systems or software have been used.
14. Plaisio Computers is not obliged to repair any damage to any materials that have not been purchased from Plaisio Computers stores, and/or under warranty or not, whether the damage was previously mentioned, or occurred during the repair or in the presence of the technician.
15. In the event that the purchase has not been made from Plaisio Computers stores or is out of warranty, any repair/replacement is carried out at the sole responsibility and expense of the customer.
16. Plaisio Computers is not responsible for the installation, configuration, restoration, negative effects of any software and/or program that was not sold by Plaisio Computers.
17. Plaisio Computers technicians may visit customer's premises within a radius of 20 km from the nearest store and the work performed is charged according to a price list.
18. Products that are repaired or there is a refusal to repair or an inability to communicate with the owner of the device and are stored for more than 15 calendar days from the date of the customer's notification, are charged with storage costs.
19. The maximum liability of Plaisio Computers is expressly and exclusively limited to the price paid for the product or the cost for repair or replacement of any product that does not operate normally and under normal conditions.
20. Plaisio Computers is not liable for any damages occurred by the product or by product operating errors, including lost revenue and profits, special, consequential or positive damages and is not liable for any claim raised by third parties or by you on behalf of third parties.
21. By receiving this guarantee, the customer unconditionally accepts its terms.

Points not covered by the Turbo-X, Doop, Sentio, @Work, Connect product warranty

1. Any problem caused by software or other programs as well as problems caused by viruses.
2. Transportation costs to and from Plaisio Computers' facilities.
3. Repair, inspection and/or replacement at the customer's premises (Onsite)
4. Damage caused by misuse such as wear, falling, spilling liquids, broken and/or tampered parts, etc.

Data and loss of data

1. Before delivering a product either for repair, or before a technician visits the customer's premises, or before contacting any technical support, in any case the customer should create backup copies of any data and delete confidential or personal data.
2. In the event of a hard disk and/or in general any storage medium failure, Plaisio Computers is obliged to replace the defective material, which automatically leads to the loss of stored files and software without Plaisio Computers being liable for them.
3. The customer is solely responsible for security and storage of his data, as well as for their restoration and reinstallation at any time and for any possible reason and cause. Plaisio Computers will not be liable for the recovery and reinstallation of programs or data other than those originally installed during the manufacture of the product.
4. Plaisio Computers bears no responsibility for the stored data (data, files, programs) on magnetic, magneto-optical or optical media, as well as for any direct, indirect, consequential or additional damage resulting from their loss. Customers are solely responsible for the storage and backup of their data.

The warranty is automatically cancelled in the following cases:

1. When the product is subjected to tampering by a person not authorized by Plaisio Computers.
2. When the damage results from poor wiring, accident, fall, vibration, exposure to extreme temperatures, humidity or spillage of liquids.
3. When the product is subjected to physical or electrical stress.
4. When the manufacturing number, distinctive marks, serial number have been tampered, removed or destroyed.
5. When the product is used in a manner not specified by the manufacturing specifications or in an environment unforeseen by the manufacturer.
6. When the problem is due to programs or software (e.g. viruses, custom firmware, etc.) that alter the functional characteristics of the device.
7. When the manufacturer's maintenance procedures are not followed.

8. No warranty is provided nor does it guarantee protection from damage caused by incorrect installation or use.
9. No warranty is provided nor does it guarantee protection from third-party products, software and hardware upgrade. You must provide Plaisio Computers with all reasonable assistance, information, cooperation, access, and use of premises required for it to perform its duties. If you fail to do so, Plaisio Computers will not be obliged to provide any service or support. You should be responsible for the removal of products not supplied by Plaisio Computers during technical support, for creating backups and maintaining the confidentiality of all data relating to the product.